

**UNIVERSIDAD INTERNACIONAL DE LAS
AMÉRICAS**

FACULTAD DE CIENCIAS SOCIALES

PLAN DE DESARROLLO TURÍSTICO SOSTENIBLE

SANTA CRUZ DISTRITO CENTRAL 2018-2019

**MODALIDAD DE TESIS PARA OPTAR POR EL GRADO DE LICENCIATURA EN
ACTIVIDADES Y ADMINISTRACIÓN DE EMPRESAS TURÍSTICAS**

FREDDY MIGUEL ARRIETA OROZCO

SEDE ARANJUEZ

DICIEMBRE, 2018

AGRADECIMIENTOS

A Dios, primero por ser el amigo que nunca falla y acompañarme eternamente. A mis padres, por su apoyo en todas sus formas desde que inició esta etapa. A mis profesores, por su compromiso en la docencia y transmitir el poder del conocimiento. A mis amigos y amigas, por su afable sostén en los momentos de proyección, diversión y solidaridad.

Finalmente, a la Universidad Internacional de las Américas por esta oportunidad.

DEDICATORIA

Dedico este proyecto a mi familia, profesores, amigos y amigas quienes sin su apoyo y ayuda esto no podría haber sido realidad.

Ofrezco los conocimientos planteados en este documento para su implementación y tener las condiciones y posibilidades de seguir ver creciendo a Santa Cruz como cuna del folclor costarricense.

CONTENIDOS

DECLARACIÓN JURADA	1
AGRADECIMIENTOS.....	2
DEDICATORIA	3
CALIFICACIÓN DEL TUTOR.....	4
CONTENIDOS.....	5
ÍNDICE DE TABLAS E ILUSTRACIONES (GRÁFICOS).....	8
RESUMEN EJECUTIVO.....	10
CAPÍTULO I: INTRODUCTORIO.....	11
Planteamiento del Problema de Investigación.....	11
Objetivo General.....	12
Objetivos Específicos	12
Justificación.....	13
Proyecciones de la Investigación	14
Antecedentes de la Investigación	16
CAPÍTULO II: MARCO TEÓRICO O MARCO DE REFERENCIA	18
Turismo.....	18
Turismo en Costa Rica	18
Instituto Costarricense de Turismo (ICT).....	18
Certificado para la Sostenibilidad Turística (CST)	20
Bandera Azul Ecológica (BAE)	21
Tipos de turismo en Costa Rica	23
Caracterización del cantón de Santa Cruz	29
Historia y origen.....	30
Generalidades y División Administrativa.....	31
Municipalidad de Santa Cruz.....	31

Demografía	33
Socioeconomía: Empleo y Principales Fuentes de Ingreso.....	34
Gastronomía Chorotega y Guanacasteca.....	35
Arquitectura de Guanacaste y la Región Chorotega;Error! Marcador no definido.	
Distrito Santa Cruz.....	35
División Territorial Administrativa	35
CAPÍTULO III: MARCO METODOLÓGICO	36
Enfoque de la Investigación.....	36
Enfoque Mixto	36
Método de la Investigación	37
Muestra de la Investigación.....	38
Población.....	38
Muestra	38
Instrumentos y Herramientas utilizados en la Investigación.....	39
Cuestionarios	39
Entrevistas	39
Proceso para la Recolección de Datos	40
Método de Análisis de la Investigación	40
CAPÍTULO IV: ANALISIS DE LOS RESULTADOS.....	45
DIAGNÓSTICO DEL DESTINO TURÍSTICO DISTRITO SANTA CRUZ	46
Inventario de Recursos Turísticos: Atractivos Turísticos & Oferta de Hospedaje	
.....	46
Oferta de Hospedaje	73
Características de las Habitaciones	73
Servicios Complementarios.....	74
Información brindada por el Hotel La Calle de Alcalá	76
Perfil de Turista	77
Análisis F.O.D.A.....	94

ENCADENAMIENTO PRODUCTIVO Y DESARROLLO DEL TURISMO	
RURAL COMUNITARIO.....	100
Recuperación, Restauración de Espacios Comerciales Públicos	100
Diversificación de la Actividad Turística Cultural.....	101
Formalización del Talento Humano.....	105
ESTRATEGIAS DE MERCADEO, PROMOCIÓN E INFRAESTRUCTURA	
TURÍSTICA	106
Promoción de las Actividades Culturales	106
Infraestructura Turística	107
Sostenibilidad	108
CAPÍTULO V: CONCLUSIONES Y RECOMENDACIONES.....	110
GLOSARIO	112
REFERENCIAS	115
Bibliografía.....	115
ANEXOS	120
Anexos N°1.....	120
Anexo N° 2	123
Anexo N° 3	124

ÍNDICE DE TABLAS E ILUSTRACIONES (GRÁFICOS)

Tabla 1. Número de certificaciones CST clasificadas por nivel	20
Tabla 2. Motivo Principal por Modalidad de Turismo 2015-2017 ;Error! Marcador no definido.	
Tabla 3. División Territorial Administrativa Cantón Santa Cruz.....	31
Tabla 4. Índice de Progreso Social (IPS) en el Centro Turístico Tamarindo de Santa Cruz.....	33
Tabla 5. Muestra de la población.....	38
Tabla 6. Género de los turistas.....;Error! Marcador no definido.	
Tabla 7. Rango de edad de los turistas.....	78
Tabla 8. País o región de origen	79
Tabla 9. Estado civil de los turistas	80
Tabla 10. Rango de ingreso económico mensual de los turistas..... ;Error! Marcador no definido.	
Tabla 11. Opinión de los turistas sobre los tipos de actividades que se realizan en el distrito de Santa Cruz	82
Tabla 12. Tendencia de viaje.....	84
Tabla 13. Número de noches por estadía	85
Tabla 14. Rango de precio a pagar por noche.....	87
Tabla 15. Comodidades y servicios del hotel a exigir por el precio por noche seleccionado.....	88
Tabla 16. Preferencia por el tipo de comida	90
Tabla 17. Precio por pagar por consumo por persona por comida	91
Tabla 18. Oferta de Hospedaje Características de las Habitaciones	73
Tabla 19. Oferta de Hospedaje: Servicios Complementarios.....	74
Ilustración 1. Gráfico 1: Género de los turistas;Error! Marcador no definido.	
Ilustración 2. Gráfico 2: Rango de edad de los turistas	78
Ilustración 3. Gráfico 3: Número de turistas por país o región de origen	80

Ilustración 4. Gráfico 4: Estado civil de los turistas	81
Ilustración 5. Rango de ingreso económico mensual de los turistas ... ¡Error! Marcador no definido.	
Ilustración 6. Gráfico 6: Opinión de los turistas sobre los tipos de actividades que se realizan en el distrito Santa Cruz	¡Error! Marcador no definido.
Ilustración 7. Gráfico 7: Tendencia de viaje	85
Ilustración 8. Gráfico 8: Número de noches por estadía.....	86
Ilustración 9. Gráfico 9: Rango de precio a pagar por noche.	88
Ilustración 10. Gráfico 10: Preferencia por el tipo de comida	91
Ilustración 11. Gráfico 11: Precio por pagar por consumo por persona por comida...	92

RESUMEN EJECUTIVO

Objetivo general: Crear propuestas para un Plan de Desarrollo Turístico Sostenible en el distrito central de Santa Cruz de Guanacaste que impulse la explotación de su patrimonio cultural y rural para acrecentar el rendimiento socioeconómico de la comunidad.

Objetivo específico 1: Realizar una evaluación y diagnóstico turístico del Distrito a través de la confección de un inventario de atractivos y tejido empresarial ligado al sector turístico al año 2018.

Recursos Turísticos:

- Atractivos Turísticos: Sitios naturales, manifestaciones culturales, obras arte y técnicas, lugares históricos, realizaciones científicas, técnicas y artísticas contemporáneas, elementos del folclor y acontecimientos programados.
- Oferta Hotelera: Características y comodidades de las habitaciones, servicios complementarios y experiencia del Hotel La Calle de Alcalá.

Perfil del Turista: Información general, características sobre su estadía, intereses y alimentación.

Análisis F.O.D.A: Diagnóstico Situacional del Distrito: Análisis interno (debilidades fortalezas) y análisis externo (amenazas y oportunidades).

Objetivo específico 2: Crear una serie de propuestas para facilitar los procesos de encadenamiento productivo de las diversas empresas de servicios turísticos de la ciudad para el progreso y desarrollo del turismo cultural y rural comunitario.

Objetivo específico 3: Establecer una serie de estrategias de mercadeo, promoción y de infraestructura para visibilizar y mejorar la imagen turística del Distrito.

CAPÍTULO I: INTRODUCTORIO

Planteamiento del Problema de Investigación

Usualmente, Guanacaste es conocido por sus atractivas costas que, junto al Caribe y Puntarenas, han determinado el turismo de sol y playa como la modalidad principal del turismo en Costa Rica. En el caso del cantón de Santa Cruz, las razones más comunes para visitarle son las reconocidas playas de Tamarindo, Langosta, Flamingo y Conchal; especialmente, por el desarrollo de la oferta hotelera, gastronómica y de entretenimiento nocturno. Otros, pocos, reconocen a Santa Cruz por sus populares festejos en enero y en julio, llevados a cabo en la ciudad del Distrito Central y completamente opuesto a la zona costera.

Estos festejos corresponden al único momento cuando los santacruceños ven viable la rentabilidad de sus negocios céntricos debido a que gran parte de la Gran Área Metropolitana (GAM) y de otros puntos del país se movilizan para asistir al par de actividades culturales y aprovechar la visita de las playas. El resto del año, Santa Cruz deja de existir en el calendario. Muchos santacruceños, entonces, se han inclinado por buscar empleo de servicios en las zonas costeras, cambiando su modelo económico de actividades primarias tradicionales a la industria turística.

El turismo tiende a ser una actividad de encadenamientos productivos y progreso socioeconómico; no obstante, la dinámica del desplazamiento de actividades tradicionales a las turísticas ha provocado un fenómeno sociológico en Santa Cruz. Tal situación ha generado cambios en la conducta de los santacruceños, alterando los factores del índice de pobreza versus ingreso, distribución de la riqueza y bienestar de la población. Es decir, no está ocurriendo un desarrollo económico integrador, sino distribuidor. (Morales, 2011)

Por otro lado, se está perdiendo el legado cultural del Cantón, las actividades organizadas a lo largo del año tienen menos participación y apoyo de la población; los monumentos, los espacios públicos y atractivos pasan inadvertidos e infravalorados. Surge el desconocimiento de que todos estos elementos en conjunto podrían convertirse en un destino meritorio para un itinerario turístico. Aquí es donde comienza de nuevo el origen del problema; si no se

recurren a estrategias para dar a conocer los atractivos turísticos de Santa Cruz, no habría visitación y sin ésta los negocios, desde el más pequeño hasta el más grande, podrían verse perjudicados. En conclusión, desaparecería la generación de empleo con enfoque territorial por la búsqueda y el desplazamiento en otros espacios y ámbitos laborales.

¿Cómo afecta el desarrollo de la industria turística costera al turismo cultural en Santa Cruz?

Objetivos

Objetivo General

Crear propuestas para un Plan de Desarrollo Turístico Sostenible en el distrito central de Santa Cruz de Guanacaste que impulse el desarrollo de su patrimonio cultural y rural para acrecentar el rendimiento socioeconómico de la comunidad durante el período 2018-2019.

Objetivos Específicos

Realizar una evaluación y diagnóstico turístico del Distrito a través de la confección de un inventario de atractivos y tejido empresarial ligado al sector turístico al año 2018-2019.

Crear una serie de propuestas para facilitar los procesos de encadenamiento productivo de las diversas empresas de servicios turísticos de la ciudad para el progreso y desarrollo del turismo cultural y rural comunitario.

Establecer una serie de estrategias de mercadeo, promoción y de infraestructura para visibilizar y mejorar la imagen turística del Distrito.

Justificación

De acuerdo con datos de la Organización Mundial del Turismo (OMT), el turismo cultural representa un 37% de preferencia como modalidad de turismo. Esto se debe a que, desde los años setenta, ha evolucionado y generado tendencias para todos los gustos diversificando el mercado y desarrollando nuevas actividades culturales para su promoción. Existen más de mil Patrimonios de la Humanidad alrededor del mundo de los cuales, 802 son elementos culturales. De estos 802, Costa Rica comprende un único Patrimonio Cultural de la Humanidad llamado Desfile de Boyeros, celebrado el primer fin de semana de diciembre. Gran parte de la Riqueza Cultural que tiene Costa Rica proviene de la cuna del folclor costarricense, Santa Cruz. Por tal razón, el siguiente proyecto de tesis se concentra geográficamente en este cantón, específicamente el distrito central y de nombre homónimo.

Este trabajo alude al aprovechamiento de los recursos turísticos que tiene el distrito de Santa Cruz para mejorar su economía. Para ello, se plantea establecer un esquema de propuestas estratégicas y sostenibles que den a conocer los atractivos culturales y la oferta hotelera y gastronómica del sitio e incentive la actividad turística desde un balance económico, social y ambiental.

Tomando en consideración las necesidades del Distrito, el análisis interno y externo de éste, las características que definen el perfil del turista nacional y extranjero que visitan la zona, se procederá con ideas para procurar la popularización e imagen del espacio. También, es necesario determinar procedimientos para establecer un encadenamiento entre los pequeños y medianos comercios, de tal forma, que se beneficien económicamente uno con el otro.

Actualmente, la Municipalidad no está implementando un compromiso de trabajo que se concentre en el Distrito; únicamente, en la zona costera debido a su desarrollo y expansión, por lo que el centro de Santa Cruz pasa inadvertido en las prioridades del ente gubernamental. Mientras se mejora la calidad de las carreteras y rotulación de las vías que van hacia las playas las calles del centro se deterioran, por mencionar un ejemplo.

Por otro lado, no se percibe conocimiento entre los organizadores de las actividades culturales por entrelazar la industria del turismo cultural y rural comunitario con los eventos que organizan. Por instancia, se efectúa un festival porque tradicionalmente se debe hacer, pero no se analizan mejoras o propuestas para darlo a conocer fuera del Cantón; se concentran solo en la población del Cantón y eso le hace perder valor.

En resumen y para tales efectos, el propósito de este plan es que sea una guía para la Municipalidad, los dueños de las pequeñas empresas hoteleras, restaurantes y comerciantes, así como las familias que tengan fincas y espacios rurales; una guía a mano para que entre todos sepan y puedan salir adelante, aprovechar las oportunidades de crecimiento económico, de enfrentarse a los factores externos y generar empleo sin tener que salir del Distrito.

Proyecciones de la Investigación

Una de las intenciones es dar a conocer Santa Cruz más como la causa de la existencia de la mayoría de las costumbres y tradiciones típicas y el rescate de éstas; es decir, transformar a la ciudad en un destino turístico cultural. Las Fiestas Típicas Nacionales, efectuadas anualmente en el mes de enero, es solo algo más en la lista. Se trata de crear un compendio de todos los principales atractivos y actividades, incluyendo la gastronomía propia del lugar, y ponerlo a disposición de la población, los turistas, medios e instituciones interesadas.

Se pretende crear redes estratégicas entre los negocios más pequeños que ofrezcan servicios turísticos; por ejemplo, alojamiento, alimentación (restaurantes, sodas, puestos o quioscos de ventas de comida), ventas de artesanías y demás comercios.

Por otro lado, se proyecta mejorar la imagen de la ciudad, por ende, del Cantón. Es necesario complementar los proyectos de la municipalidad de Santa Cruz con ideas y propuestas en cuanto a infraestructura, espacios recreativos, reordenamiento territorial, arborización de zonas áridas, manejo de desechos, implementación y actualización de programas sociales y ambientales, entre otros.

En cuanto a la industria del turismo, se planea exponer los beneficios que el desarrollo turístico traería a mediano plazo a la comunidad desde una visión socioeconómica en la que resuelva problemas sociales. La disminución de la pobreza, generación de empleo con enfoque territorial donde los habitantes no tengan que trasladarse, tanto para ir y regresar de su trabajo, popularización de los acontecimientos programados, apertura de nuevos comercios son algunos de ellos. De ahí, que Santa Cruz se posicione como destino turístico no solo por el turismo de sol y playa, sino también, por lo que representa para todo el país como cuna del folclor costarricense.

Por último, crear propuestas y planes que incidan en las políticas públicas sobre el turismo por parte de empresas de servicios turísticos e instituciones afines a la promoción turística como la Municipalidad de Santa Cruz y entidades de bien social.

Antecedentes de la Investigación

La actividad turística en Guanacaste podría aliviar la asfixia del desempleo y la desigualdad de condiciones de vida. Solano (2016) afirma: “Si bien es cierto, hay actividades que están repuntando, el turismo de alguna manera y están llegando más turistas al aeropuerto de Liberia, la Región Chorotega es una de las que tienen mayor pobreza.” De acuerdo con el Índice de Desarrollo Humano, los cantones beneficiados por el Turismo tienden a mejorar sus ingresos y crear más empleos. El reto actual es la generación de empleos que lleguen a ser bien pagados o al menos, con el salario mínimo.

Según datos de la última Encuesta Nacional de Hogares (Enaho) efectuada en el 2017 por el Instituto Nacional de Estadísticas y Censos (INEC), la pobreza en Guanacaste pasó de un 33.3% en el 2014 a un 23.6% en el 2016.

La pobreza en la región se ha venido reduciendo desde mediados de los noventas y no se identifica en las actividades productivas. La realidad actual de Guanacaste que muestra la Enaho es más urbana y con una economía ligada más a los servicios. (Resumen Estado de la Nación, 2017, p.32)

Existe una reconversión productiva de la producción agrícola y ganadera a empleos afines a los servicios, entre ellos sobresale los ligados a la industria del turismo como sitios de alojamiento, establecimientos de alimentación y atractivos turísticos.

“El Plan Sectorial de Turismo Cartagena de Indias 2016-2019 corresponde a un ejercicio de planificación en el que se plantean los lineamientos estratégicos generales, los programas y proyectos en torno al desarrollo del turismo en la ciudad. Este Plan ha sido el resultado de un proceso participativo que ha contado con la contribución de autoridades locales de turismo, empresarios, academia, diversas entidades del ámbito local, regional y nacional y de la comunidad, a través de los Consejos Comunitarios y Juntas de Acción Comunal, que buscan la corresponsabilidad en la asunción de compromisos fundamentales para obtener resultados tangibles en materia turística”. (PSTCI, 2016) En términos del presente estudio se pretende construir el Plan de Desarrollo Turístico Sostenible Distrito Central tomando parcialmente la estructura del Plan Sectorial de Turismo Cartagena de Indias. Esto se debe al

diagnóstico interno y externo del destino, las características de sus recursos turísticos y que a partir de ahí, se pueda construir una serie de propuestas y estrategias de diferentes ámbitos y necesidades para el desarrollo de la industria turística.

Por otro lado, se toma en cuenta la Ruta de las Artesanías Mágicas de Oaxaca, México. Se caracteriza por comprender seis comunidades que trabajan artísticamente materiales como el barro, la cerámica, el algodón y la seda para la fabricación de piezas textiles, artesanías, alfarería y el aprovechamiento de la gastronomía tradicional de la región para complementar la experiencia de la ruta. Es conocida por ser multi color y cuyas piezas puede medir desde el tamaño de un grano de arroz hasta figuras en tamaño real o de más de tres metros de altura.

“La especial magia que emana el estado de Oaxaca atrae la atención de viajeros de México y de todo el mundo. Entre otras muchas razones, esto se debe a que es un lugar tradicional, misterioso y fuertemente marcado por los pueblos indígenas que lo habitan. Pero también abierto a experimentar con nuevas tendencias estéticas y culturales. Así, su vibrante artesanía, sus artistas plásticos de vanguardia, sus coloridas fiestas y su espectacular gastronomía hacen de Oaxaca un lugar sumamente atractivo. En el centro del estado se encuentra la Ciudad de Oaxaca, una fascinante y hospitalaria capital en cuyo entorno se ubican diversas poblaciones, cada una con una personalidad y una tradición artesanal propia, acompañadas de sus respectivas costumbres, fiestas y platillos.” (Vive Oaxaca, s.f.)

CAPÍTULO II: MARCO TEÓRICO O MARCO DE REFERENCIA

A continuación, se presentará una serie de conceptos teóricos que darán mayor claridad a la investigación y proporcionarán información, tanto general como específica sobre el contexto del área de estudio.

Turismo

Según el Diccionario de la Real Academia Española se entiende por turismo como “la actividad o hecho de viajar por placer.”

Por otra parte, de acuerdo con la Organización Mundial del Turismo (OMT) “Turismo es el conjunto de actividades desplegadas por las personas durante sus viajes y sus estancias en lugares situados al exterior de su medio ambiente habitual por un período consecutivo que no supera un año, con fines de ocio, por negocios y otros motivos que no estén vinculados a una actividad remunerada en el lugar visitado.”

Turismo en Costa Rica

Instituto Costarricense de Turismo (ICT)

El Instituto Costarricense de Turismo, o en siglas ICT, es el ente gestor del turismo en Costa Rica; cuya industria se encuentra bajo el régimen de sostenibilidad. El sitio web oficial del ICT manifiesta su Misión y Visión institucional de la siguiente sintaxis:

Misión:

“Al 2021 el ICT se consolida como el rector del turismo en Costa Rica, asegurando un modelo de desarrollo sostenible, solidario y equitativo que, mediante la innovación, el desarrollo del talento humano y una efectiva gestión pública permita promover nuevas oportunidades para un desarrollo turístico que contribuya con el mejoramiento de la competitividad y calidad de vida al que se aspira como nación”. (ICT, s.f.)

Visión:

“Ser una institución orientada a fortalecer el modelo de desarrollo turístico sostenible costarricense mediante la definición de políticas públicas, alianzas, programas y proyectos para fomentar la competitividad, la sostenibilidad, la equidad, la solidaridad y la grata permanencia de los turistas, todo con miras a mejorar el nivel de vida de los costarricenses.” (ICT, s.f.)

Tomados textualmente, el ICT tiene planteados siete objetivos institucionales estratégicos vinculados directamente con el logro de la misión y visión definidas anteriormente:

1. Fortalecer las instancias, instrumentos y mecanismo de gestión, con el fin de ejercer la rectoría, la adecuación y articulación del crecimiento turístico en dirección del modelo de desarrollo sostenible del turismo.
2. Consolidar un sistema integrado de información estratégica y conocimiento para la toma de decisiones en el ámbito público y privado.
3. Mejorar el posicionamiento de Costa Rica como un destino diferenciado, mediante estrategias, tanto en el mercado nacional e internacional, de conformidad con el modelo de desarrollo turístico sostenible.
4. Promover la competitividad de las empresas turísticas del país mediante la diferenciación del modelo turístico, la generación y transferencia de conocimiento, la responsabilidad social y sostenibilidad para mejorar el posicionamiento del país.
5. Promover el uso sostenible de los elementos del espacio y el patrimonio turístico mediante la planificación y la generación. Y transferencia de conocimiento y el desarrollo de capacidades locales para su integración en los productos turísticos que contribuyan al posicionamiento del destino.
6. Lograr una gestión administrativa financiera del ICT de manera productiva (eficiente, eficaz y efectiva) en función del modelo de desarrollo.

7. Desarrollar un modelo de cultura organizacional hacia la consecución de logros del modelo de Desarrollo Turístico Sostenible, en favor del bienestar de los costarricenses, las comunidades y el país. (ICT, s.f.)

Certificado para la Sostenibilidad Turística (CST)

El Programa de Certificación para la Sostenibilidad Turística es un distintivo que, otorgado por el ICT y la Comisión Nacional de Acreditación de Costa Rica (CNA), categoriza las empresas turísticas de acuerdo con el nivel en que sus operaciones vayan de la mano con un modelo de sostenibilidad que envuelva prácticas ambientales, sociales y culturales. En el año 2000, obtuvo el reconocimiento por parte de la Organización Mundial del Turismo (OMT). (Certificado de Sostenibilidad Turística, s.f.)

El CST tiene implicaciones sobre el sector turístico nacional, pues permite que Costa Rica se posicione como destino diferenciador gracias al producto con connotación de sostenibilidad que ofrece. (CST, s.f.)

Dentro de su directorio de empresas se encuentran las agencias tours operadoras, las empresas gastronómicas, los hoteles, los parques temáticos, las empresas que alquilan vehículos y tours operadoras marino-costeras. Cada una de estas categorías tienen a disposición de los interesados su propio proceso de aplicación como el formulario de inscripción, la declaración jurada, los manuales y la matriz con los rubros de evaluación adaptados a las necesidades y los servicios del tipo de empresa turística. (CST, s.f.)

El CST se encuentra jerarquizado por niveles cuya distinción corresponde a la imagen de una hoja y que representa el desarrollo sostenible.

Tabla 1. Número de certificaciones CST clasificadas por nivel

Empresa Turística	Nivel				
	1	2	3	4	5

Agencias Tour Operadoras	7	10	16	27	23
Empresas Gastronómicas	1	-	4	-	-
Hoteles	23	54	62	47	63
Parque Temáticos	2	2	9	5	2
Rentadora de Vehículos	-	-	3	2	4
Tour Operadora Marino Costera	1	5	3	5	2

Fuente: Elaboración propia con datos del CST actualizados al 07 del 09 del 2018.

Bandera Azul Ecológica (BAE)

El Programa de Bandera Azul Ecológica (BAE) corresponde a un galardón gratuito y voluntario otorgado anualmente. Se entrega a todos aquellos comités locales e integrales que promuevan y practiquen acciones a favor de la conservación, desarrollo y protección de los recursos naturales, el enfrentamiento del cambio climático y la mejora de la salud pública. (Bandera Azul Ecológica, s.f.)

Se clasifica en las siguientes categorías dependiendo del tipo de comité organizado:

- **Agropecuaria:** Áreas destinadas a sistemas productivos agropecuarios como fincas agrícolas, pecuarias y granjas. Se enfoca en la gestión de recursos naturales en la producción agropecuaria.
- **Cambio Climático:** Empresas comerciales, industriales, de servicios, turísticas y de manufactura como hoteles, bancos o universidades. Su criterio de trabajo es la gestión ambiental integral basada en la sostenibilidad socioambiental para minimizar los efectos del cambio climático.
- **Centros Educativos:** Instituciones educativas públicas, privadas y semiprivadas como centros de cuidado, centros infantiles, escuelas, colegios y universidades. Incentiva la creatividad y el compromiso que tiene la población estudiantil, docente y administrativa con la cultura y las prácticas ambientales.
- **Comunidades:** Zonas de residencia como condominios, urbanizaciones, barrios, complejos residenciales y comunidades indígenas. Busca la conservación y el desarrollo

de la protección de los recursos naturales, el enfrentamiento del cambio climático y la mejora de las condiciones higiénico-sanitarias de quienes habitan en la zona.

- **Eclesial-Ecológicas:** Centros ecuménicos como iglesias, centros de evangelización, conventos, templos y cultos religiosos. Promueve el desarrollo socioambiental en los centros de evangelización, creando un efecto multiplicador de conciencia sostenible en sus practicantes.
- **Espacios Naturales Protegidos:** Parques Nacionales, Parques Privados, Estaciones Biológicas, Reservas Forestales, Refugios de Vida Silvestre, entre otros. Cumple parámetros obligatorios y complementarios para mejorar las condiciones de salud y calidad de vida en las poblaciones, áreas de trabajo y comunidades donde se encuentren ubicadas.
- **Eventos Especiales:** Actividades especiales esporádicas como conciertos, simposios, festivales, fiestas cívicas, entre otras. Tal plan debe abarcar un adecuado manejo de desechos sólidos, protocolo de evacuación ante una emergencia, agua potable a disposición del consumo humano y prácticas limpias del espacio donde el evento sea efectuado.
- **Hogares Sostenibles:** Casas habitacionales y casa-apartamentos. Mediante conductas económicas, ambientales y socioculturales, impulsa la educación ambiental y sobre el desarrollo sostenible desde el hogar. Entre sus prácticas destacan el ahorro de agua, papel, combustibles fósiles y energía eléctrica; también, fomenta la educación ambiental.
- **Microcuencas:** Los comités que forman parte de esta categoría son espacios hídricos naturales pequeños como ríos, quebradas, manantiales y lagos. Es una invitación a las comunidades a la conservación y protección de las microcuencas en riesgo y la restauración de las impactadas negativamente.
- **Municipalidades:** Son comités de esta categoría los municipios cantonales y distritales cuyo liderazgo fortalece colectivamente la capacidad de esfuerzo en materia ambiental. Incentiva a las entidades organizadoras por crear un plan que amplíe la filosofía de aseo, higiene y seguridad.
- **Salud Comunitaria:** Centros de salud públicos y privados como hospitales, clínicas, consultorios, centros médicos empresariales y EBAIS. Impulsa la mejora de las

condiciones higiénico-sanitarias, adopción de prácticas sostenibles y amigables con el medio ambiente en la gestión de los espacios mencionados. (BAE, s.f.)

Las instituciones que apoyan y representan al Programa Bandera Azul Ecológica son la Cámara Nacional de Turismo (CANATUR), el Instituto Costarricense de Turismo (ICT), el Instituto Costarricense de Acueductos y Alcantarillados (AyA), el Ministerio de Salud, el Ministerio de Educación Pública (MEP), el Ministerio de Ambiente y Energía (MINAE), el Ministerio de Agricultura y Ganadería (MAG) y Grupo Q, este último como parte de su programa de responsabilidad social empresarial. (BAE, s.f.)

Tipos de turismo en Costa Rica

Ecoturismo

Tuvo auge en Costa Rica a partir del año 1985 mediante una campaña turística iniciada por el ICT para la promoción de los paisajes escénicos y naturales del país. Comprende factores limitantes como la regulación del comportamiento, acciones e impacto del visitante y el control de los espacios naturales bajo protección del Sistema Nacional de Áreas de Conservación (SINAC). (Vargas, 2018, p.294)

El turismo ecológico tuvo protagonismo en el listado de actividades principales realizadas durante el período 2013-2017, pues a pesar de que no se tomaron como un conjunto de modalidad turística, varias de ellas reflejan preferencia por los turistas que llegaron vía aérea. Del 100%, 45,3 observó flora y fauna, 37,2 visitó volcanes, 19,4 cruzó puentes colgantes, 32,1 hizo senderismo con guía o sin él, 14,3 avistó aves con equipo y 6,8 contempló delfines y ballenas. (ICT, 2017)

Turismo de Deportes y de Aventura

El Turismo deportivo corresponde al desplazamiento con el propósito de participar un deporte o ser espectador de éste. Se clasifica en activo cuando el visitante es quien participa de la actividad deportiva y pasivo cuando es observador. Como resultado de la evolución del turismo deportivo y el ecoturismo nace una modalidad de turismo alternativo conocido como turismo de aventura, de retos o de adrenalina. Este es dirigido a gente joven o en buen estado de salud por la gran intensidad que conlleva su práctica. Tiende a ser de alto costo debido al mantenimiento de su equipo especial, guías y controles. (Vargas, 2012, pp. 307, 310)

En Costa Rica, el turismo deportivo ha ido tomando auge gracias al surgimiento continuo de múltiples eventos deportivos que le han posicionado como destino turístico. Estas actividades se han ajustado a estándares internacionales permitiendo nuevas y más ediciones, obtención de la marca país Esencial Costa Rica e incrementado, significativamente, la participación y asistencia. (Revista Summa, 2018)

Alberto López Chávez, Gerente General del ICT, menciona en un artículo del diario La República, con fecha 13 de junio del 2018 “muchos de los extranjeros que vienen a eventos deportivos a competir regresan una segunda vez como turistas de ocio”. Con este mensaje es posible considerar que, en una segunda visita, el turismo deportivo propicia la práctica de otros tipos de turismo al ser complemento en la venta y oferta de tours, paquetes turísticos y rangos de estadía. Entre las principales actividades turísticas que sobresalen de ambas modalidades y realizadas en Santa Cruz están conducir cuatriciclos ATV, surfear, hacer *buggy surf*, rápel y senderismo *hiking*.

Turismo Cultural

Patrimonio Cultural

Guiselle Chang et al. (2010) definen patrimonio como “la pertenencia individual o colectiva, privada o pública, natural o cultural cuyo ámbito puede ser local, regional, nacional o mundial.”

Patrimonio Tangible

Son todos aquellos objetos o bienes materiales que reflejan cómo los habitantes de un país o región se han adaptado al medio y han organizado una vida social, económica y cultural. Por ejemplo, obras arquitectónicas, arte físico, cerámica, orfebrería, muebles, documentos, piezas arqueológicas, instrumentos musicales y herramientas. (Vargas, 2011, p.309). Para tales efectos del tema en discusión, el Patrimonio Tangible del Cantón de Santa Cruz se ve reflejado en elementos como La Marimba, en cuanto a instrumento musical, obras arquitectónicas como el Santuario Nacional Santo Cristo de Esquipulas y el arte físico como las artesanías del pueblo de Guaitil. En cuanto a su vida social, económica y cultural, sobresale la pesca, ganadería y agricultura como actividades socioeconómicas primarias y el desarrollo de la industria turística como terciaria.

Patrimonio Intangible

El patrimonio intangible corresponde a aquellas expresiones que no se pueden tocar, pero tienen valor cultural e identidad. Son manifestaciones del intelecto y sensibilidad del quienes lo practican. Por ejemplo, tradiciones orales, música, bailes, teatro, descubrimientos científicos y valores propios del lugar. Constituye la autenticidad. (Vargas, 2011, p.309)

Gilbert Vargas Ulate (2011) asocia el turismo cultural con la concepción de patrimonio y define a este último como “el conjunto de bienes y expresiones culturales que hemos heredado de nuestros antepasados y que atestiguan las relaciones humanas”. A partir de esta definición se desprenden el territorio y la historia de un lugar como parte del patrimonio.

La historia no solo abarca acontecimientos cronológicos, también, comprende las expresiones artísticas de los habitantes, sus sistemas de producción, organización social, económica y política, tecnologías, conocimientos y creencias. (Vargas, 2011, pp. 308-309)

Según Claude Origet du Cluzeau, citada por Delisle y Jolin (2011), en su libro *Le tourisme culturel*, es posible retener cinco facetas del turismo cultural. La primera reivindica el encuentro entre los visitantes y visitados y el descubrimiento de la cultura de estos últimos. La interacción entre estos actores se ve favorecida gracias a elementos turísticos culturales como los mercados públicos, festejos, ferias, sitios de alimentación y/o alojamientos locales y la concentración de los poblados receptivos.

La segunda faceta es la “conservación, la valorización y el descubrimiento de los monumentos y de los sitios del patrimonio material”. Con este mensaje se desmiente que las autoridades o entidades gubernamentales se enfoquen en la protección y le den el mantenimiento apropiado, merecido y que requiera el patrimonio cultural tangible de un sitio. Desde una escultura hasta un pequeño jardín, ofrece conocimiento e historia.

De forma similar, la tercera cualidad corresponde a “La conservación, valorización y el descubrimiento del patrimonio inmaterial”. Las tradiciones y el folclor no son lo único como patrimonio cultural intangible que rescatar; las actividades culturales organizadas por los mismos habitantes como festivales, circuitos gastronómicos, fiestas, fechas históricas y hasta los rezos en casas son tan importantes como la música y las leyendas de una comunidad.

El patrimonio cultural intangible se ha visto amenazado y en ciertos lugares, hasta en riesgo de desaparecer debido a la industrialización del turismo, la difícil conciliación entre la búsqueda de autenticidad y exigencias de las tendencias del mercado y la educación de los visitantes, visitados e intermediarios. (Delisle, Jolin, 2011, pp.99,101)

El cuarto aspecto se refiere a “la frecuencia de las obras artísticas actuales y pasadas”. Es un grito de ayuda al apoyo que se les da no solo a los artistas que exponen sus obras en museos, galerías o una y que otra vitrina; sino, además, a todos aquellos que improvisan su arte circense, performances, pintorescos y esculturales en los espacios públicos y que suelen rechazarse o menospreciarse. Cuando estos actores culturales y turísticos no encuentran ese apoyo en sus habilidades artísticas, surge divergencias entre la motivación y los intereses de cada uno. (Delisle, Jolin, 2011, p.100)

Por último, sobresale “el turismo de aprendizaje” como quinto punto, y es cuando en vez de dar a conocer las obras ya hechas, se le ofrece al visitante la oportunidad de aprender a hacer ese tipo de arte expuesto.

Los talleres de artesanía, alfarería, pintura, fotografía, infografía, música, cocina, danza entre otros, permiten intercambiar experiencias entre locales y provenientes de otros lugares en un espacio de tranquilidad, interacción y conocimiento. (Delisle, Jolin, 2011,p.101)

Con palabras de Marie-André Delisle y Louis Jolin (2011), consideran que “esta lista de cinco facetas del turismo cultural” revela la diversidad del fenómeno y su enorme mediación y solidaridad entre las poblaciones a pesar de que los riesgos de aculturización, folclorización y comercialización, siguen siendo una posibilidad despectiva.

Turismo Religioso

Es el desplazamiento a un sitio de culto asociado con reliquias, santos y su propia divinidad y valorado como atractivo turístico para vivir una experiencia de connotación sagrada y espiritual. Los grandes templos, monasterios, centros especializados de veneración y ciudades-santuario forman parte de los lugares al que los turistas acuden independientemente de si son creyentes o no. (Vargas, 2018, pp. 309-310)

El catolicismo y evangelismo son representativos de esta modalidad de turismo; sin embargo, se pueden contemplar otras posiciones religiosas como el islamismo y el judaísmo. En la cultura católica cristiana costarricense el principal centro de peregrinación es la Basílica de Nuestra Señora de los Ángeles ubicada en la ciudad de Cartago. (Vargas, 2018, p.310)

Víctor J. Baltodano Zúñiga y Merlyn Gutiérrez Zúñiga, académicos de la Universidad Nacional, en su escrito Potencialidades del Turismo Cultural asociado a lo religioso en Costa Rica: El caso de la Ruta de las Iglesias en San José (2010), plantean un proyecto de conexión entre las iglesias de San José llamado Ruta de las Iglesias Patrimoniales.

El recorrido haría visitas a la Iglesia Nuestra Señora de las Mercedes al costado este del Parque Braulio Carrillo/La Merced, Parroquia Nuestra Señora del Carmen contiguo a la

plazoleta Tiradentes, Catedral Metropolitana al costado este del Parque Central y la Iglesia Nuestra Señora de la Soledad sobre el bulevar del Barrio Chino/Paseo de los Estudiantes.

Turismo Rural Comunitario (TRC)

En Costa Rica, surge a partir de 1996 para beneficio de las zonas rurales que, hundidas por la pobreza y marginalidad, no percibían la riqueza generada por el turismo en la Gran Área Metropolitana y zonas costeras.

Entre los intereses de los habitantes sumados al TCR se encuentran el despego de la vida de la ciudad que, usualmente, resulta ser tediosa, violenta, contaminada, ruidosa y caótica a nivel de movilidad urbana. Adicionalmente, la experiencia de vivir la vida rural con sus costumbres, tradiciones y sencillez se vuelve atractiva. (Vargas, 2018, p.302)

Con palabras de Gilbert Vargas Ulate (2011), enfatiza que “año con año las actividades agrícolas, ganaderas, y forestales, van disminuyendo su importancia como único medio de ingreso familiar en el medio rural; ante esta adversidad crece el número de familias que han transformado su forma de vida y trabajo, incluida su casa, en un instrumento capaz de obtener rentas complementarias en una actividad terciaria o de servicio como el turismo”.

Tabla 2. Motivo Principal por Modalidad de Turismo 2015-2017

Modalidad	Actividades Realizadas	Motivo Principal		
		Total	Personales	Profesionales
Sol y Playa	<ul style="list-style-type: none"> • Sol y playa • Paseos en bote / catamarán • Bote banana • Moto acuática / Esquí acuático • Kayak 	72,5	79,2	30,6
Ecoturismo	<ul style="list-style-type: none"> • Observación flora/fauna 	65,1	71,3	20,4

	<ul style="list-style-type: none"> • Buceo / Snorkel • Cabalgatas / Paseos a caballo 			
Aventura	<ul style="list-style-type: none"> • Cuadraciclo – ATV • Canoa • Kitesurfing • Stand up paddleboarding • Rappel / Climbing • Trekking / Hiking • Vuelo libre: Parapenting / Hang gliding 	55,9	61,8	17,8
Deportivo	<ul style="list-style-type: none"> • Ciclismo de montaña • Pesca deportiva • Golf • Surf / Windsurf 	22,7	25,2	6
Cultural	<ul style="list-style-type: none"> • Visita a museos, galerías y teatros • Tomar clases de baile, cocina • Disfrute de gastronomía local • Visita a comunidades/pueblos • Visita a iglesias / act. religiosas • Visita a jardines botánicos, mariposarios. • Asistir a conciertos o act. Deportivas 	30,3	32,1	18

Fuente: Elaboración propia a partir de las cifras estadísticas 2017 del ICT.

Caracterización del cantón de Santa Cruz

Este subapartado contemplará un panorama situacional del Cantón y Distrito en estudio a través de sus condiciones históricas, territoriales, políticas, demográficas, poblacionales y socioeconómicas.

Historia y origen

Tomado textualmente de la página ocho del documento Caracterización del territorio Santa Cruz-Carrillo 2015-2016 del Instituto de Desarrollo Rural (Inder), se declara que:

“En el año 1760, la familia de don Miguel Ramos se instala en el sitio denominado La Hormiga, cerca del actual poblado Lagunilla, donde el Rey de España don Carlos II, le había otorgado 56 caballerías de terreno (aproximadamente 2408 hectáreas). Uno de sus hijos se establece al oeste del Río Diríá, en el lugar denominado Las Delicias, donde tradicionalmente se realizaba un rosario en el mes de mayo en honor de una cruz que construyó la familia.

La palabra Diríá de origen Chorotega tiene dos raíces: Diri que significa colina y -á que significa pequeño, en otras palabras, significaba colinita. Al parecer, lo que percibieron de esta ciudad fue una pequeña colina entre ríos Diríá y En Medio. Después, la ciudad fue llamada Santa Cruz, al instalarse doña Bernabela Ramos en el valle del Diríá y colocar en el patio de su casa una gran cruz que sirvió como lugar para la celebración de misas católicas. (Municipalidad de Santa Cruz, s.f.)

En 1814, doña Bernabela Ramos, donó cuatro caballerías (aproximadamente 172 hectáreas), para que se construyera una ermita dedicada al Santo Cristo de Esquipulas y se formara una población alrededor; según señala el historiador Raymundo Brenes Rosales en el libro “Pobladores y Fundadores de Santa Cruz”, la escritura realizada ante el delegado Doroteo Reyes, con sede en Nicoya, fue fechada en la nueva población de Esquipulas de Santa Cruz. (Municipalidad de Santa Cruz, s.f.)

Para 1817, Santa Cruz contaba con treinta viviendas aproximadamente y una plaza. La construcción de la primera ermita de adobe concluyó en 1822. El 27 marzo de 1835, mediante la promulgación de la Ley 105, Santa Cruz se constituyó en un pueblo del Departamento del Guanacaste y el 7 diciembre 1848, con la Ley 36, se constituyó como cantón tercero de la provincia Guanacaste”. (Municipalidad de Santa Cruz, s.f.)

Generalidades y División Administrativa

Santa Cruz fue fundado el siete de diciembre de 1848 como el cantón número tres de la provincia de Guanacaste. Limita al norte con el cantón de Carrillo, al este con los cantones de Nicoya y Bagaces, al sur con el cantón de Nicoya y al Oeste con el Océano Pacífico. La extensión de la superficie del Cantón corresponde a 1312, 27km² y está distribuida en nueve distritos, de los cuales, el distrito Santa Cruz corresponde a la cabecera de Cantón. (Inder, 2016)

Tabla 3. División Territorial Administrativa cantón Santa Cruz

Número de Distrito	Nombre de Distrito	Extensión Distrital (km ²)	Porcentaje de Extensión por Distrito
1	Santa Cruz	272, 08	20,73%
2	Bolsón	30, 41	2,32%
3	Veintisiete de Abril	300, 65	22,91%
4	Tempate	140, 81	10,73%
5	Cartagena	74, 93	5,71%
6	Cuajiniquil	232, 94	17,75%
7	Diriá	63, 80	4,86%
8	Cabo Velas	73, 12	5,57%
9	Tamarindo	123, 53	9,41%
-	Total	1312,27	100%

Fuente: División Territorial Administrativa 2017 de la República de Costa Rica - Ministerio de Gobernación y Policía (MGP)

Municipalidad de Santa Cruz

Es el ente gubernamental que vela por el bienestar social, económico, educativo, ambiental, infraestructural y vial del Cantón. Lo hace a través de la gestión de los fondos públicos y tributarios entre otros recursos a disposición.

Según el sitio web actualizado y oficial de la Municipalidad de Santa Cruz, la Misión y Visión institucionales de su planificación estratégica son:

“Misión: Somos una Municipalidad comprometida con el uso racional, transparente y eficaz de los recursos municipales, con el progreso continuo de los servicios, preocupada por la mejora de la calidad de vida de las y los santacruceños, orientada por un enfoque estratégico del desarrollo humano local, en armonía con el medio ambiente que permita la participación ciudadana en la atención de los asuntos locales.” (Municipalidad de Santa Cruz, 2018)

“Visión: Ser una corporación municipal líder en el desarrollo cantonal, orientada al mejoramiento continuo de los servicios que presta a sus contribuyentes, así como un Gobierno Local responsable de la promoción del desarrollo humano local sostenible con directrices y políticas claras, perspectiva de género, protección de los recursos naturales y manifestaciones histórico-culturales.” (Municipalidad de Santa Cruz, 2018)

El municipio del cantón de Santa Cruz se encuentra ejercido por la alcaldesa María Rosa López Gutiérrez y el primer vicealcalde Iván Ramírez Camareno, representantes políticamente del Partido Liberación Nacional (PLN). Fueron electos popularmente en las elecciones municipales 2016 y por un período de cuatro años. Las oficinas administrativas están ubicadas temporalmente sobre avenida nueve contiguo al Restaurante El Marino en el centro de la ciudad. (Municipalidad de Santa Cruz, 2018)

Entre los principales proyectos concluidos a beneficio del Cantón, se encuentra el puente sobre Río En Medio que conecta Barrio Panamá con Barrio Guayabal. Este forma parte de una ruta alterna para ingresar y/o salir del centro de la ciudad descongestionando la calle principal o cero.

Además, se ha puesto a disposición de la participación ciudadana el Centro Cívico para la Paz. Esta edificación presenta instalaciones apropiadas para el desarrollo en temas artísticos,

de recreación, deportivos, tecnológicos y espacios para la socialización y resolución no violenta de conflictos. (Municipalidad de Santa Cruz, 2018)

Demografía

De acuerdo con el censo efectuado por el Instituto de Estadística y Censo (INEC) en el año 2011 la población del Cantón ascendía a los 55110 habitantes. (INEC, 2011)

Tabla 4. Índice de Progreso Social (IPS) en el Centro Turístico Tamarindo de Santa Cruz 2017

Dimensión y Componentes Fortalezas y Debilidades		Puntuación Obtenida
Necesidades Humanas Básicas	Nutrición y Cuidados Médicos Básicos	90,3
	Agua y Saneamiento	99,2
	Vivienda	82,7
	Seguridad Personal	54,3
Sub-promedio: Condición estable		81,6
Fundamentos del Bienestar	Acceso a conocimientos básicos	79,1
	Acceso a información y comunicaciones	68,3
	Calidad medioambiental	53,8
	Salud y bienestar	58,0
Sub-promedio: Condición deplorable		64,8
Oportunidades	Derechos personales	64,6
	Libertad personal y de elección	64,2

	Tolerancia e inclusión	67,7
	Acceso a educación superior	57
Sup-promedio: Condición en riesgo		63,4
Promedio Condición: En riesgo		69,9

Fuente: Elaboración propia a partir de datos estadísticos del ICT del 2017 e Índice de Progreso Social (IPS)

La tabla anterior presentaba un corte de las fortalezas y las debilidades del desempeño de la comunidad de Tamarindo de Santa Cruz como centro turístico y de acuerdo con sus componentes y dimensiones de progreso social.

El promedio general de la evaluación, las necesidades humanas básicas y las oportunidades, indican que el centro turístico de mayor desarrollo del Cantón se encuentra en riesgo o el desempeño al nivel es neutral. Por otra parte, indica que los fundamentos de bienestar se encuentran en condiciones deplorables o los resultados son inferiores comparado con los de otros centros turísticos no mencionados.

Socioeconomía: Empleo y Principales Fuentes de Ingreso

Producción Agropecuaria

Según el Censo Agropecuario 2014, el cantón Santa Cruz tiene un total de 1959 fincas con una extensión total de 76059,9 hectáreas. El 38,1% de las fincas del Territorio que cubre una extensión de 38346,2 hectáreas, se dedican a la actividad agrícola y el 50,1% de las fincas con una extensión total de 49404,4 hectáreas, se dedican a la actividad pecuaria (ganado porcino, vacuno, avicultura, especies menores entre otros). (INEC, 2014)

Se determinó en el Censo Agropecuario, que existe un total de 297 fincas con una extensión de 22.180,3 hectáreas, que se dedican a otras actividades, tales como turismo rural, manejo y protección de bosques. (Inder, 2016)

- **Producción de Caña de Azúcar**

En el Territorio existe un total de 11730,55 hectáreas cultivadas de caña de azúcar, lo que representa el 33,9% del área sembrada en la región Chorotega. (Inder, 2016)

- **Sector Empresarial**

Existe total de 533 empresas que se encuentran establecidas en el Territorio Santa Cruz-Carrillo, las cuales representan el 26,5% del total de empresas de la Región Chorotega. (Inder, 2016)

Según el directorio de empresas del Inder, al año 2016, existen 5034 establecimientos inscritos, de los cuales, 1993 se encuentran en el distrito de Santa Cruz.

Gastronomía Chorotega y Guanacasteca

Distrito Santa Cruz

División Territorial Administrativa

Como se mencionó anteriormente el distrito Santa Cruz tiene una extensión 272,8 km² y comprende barrios que conforman la ciudad y poblaciones concentradas alrededor de ésta.

- Barrios: Buenos Aires, Camarenos, Cátalo Rojas, Corobicí, Chorotega, Esquipulas, Estocolmo, Flores, Garúa, Lajas, Los Amigos, Malinches, Manchón, Panamá, Pepe Luján, Sagamat, San Martín, Santa Cecilia, Tenorio y Tulita Sandino. (MGP, 2017)
- Poblados: Ángeles, Arado, Bernabela, Cacao, Caimito, Congal, Cuatro Esquinas, Chibola, Chircó, Chumico (parte), Guayabal, Hato Viejo, Lagunilla, Lechuza, Limón, Moya, Puente Negro, Retallano (parte), Rincón, Río Cañas Viejo, San Juan, San Pedro, San Pedro Viejo y Vista al Mar. (MGP, 2017, p.75)

CAPÍTULO III: MARCO METODOLÓGICO

Enfoque de la Investigación

El Presente estudio tiene como finalidad el análisis de la situación turística del distrito Central de Santa Cruz de Guanacaste con el fin de crear un plan de desarrollo turístico sostenible y cuyas propuestas, al aplicarlas, sean beneficiosas para el sector socio económico de la ciudad. Por tal razón, el enfoque de la investigación será mixto, con predominancia en la parte cualitativa. Como base de la investigación se recolectarán datos de medios de comunicación, instituciones gubernamentales, análisis y evaluación de la información recopilada, para posteriormente, respaldar los datos cuantitativos de los instrumentos aplicados.

Enfoque Mixto

Roberto Hernández de Sampieri, en su libro, Metodología de la Investigación, considera que los enfoques mixtos “representan un conjunto de procesos sistemáticos, empíricos y críticos de investigación e implican la recolección y el análisis de datos cuantitativos y cualitativos, así como su integración y discusión conjunta, para realizar inferencias producto de toda la información recabada (metainferencias) y lograr un mayor entendimiento del fenómeno bajo estudio”. Para efectos de este proyecto se pretende la recolección de datos cualitativos como la definición de los recursos turísticos del distrito; en cuanto a datos cuantitativos se analizará la variación porcentual de la población a encuestar con respecto a sus características para definir el perfil de turista.

Como parte del proceso de investigación se harán interrogantes a todos los protagonistas que formen parte de la industria del turismo en el distrito como el turista nacional y extranjero, el residente receptor, dueños de comercios y empresas de servicios, así como partícipes de entidades gubernamentales como la Municipalidad de Santa Cruz y el Instituto Costarricense de Turismo que velan por el desarrollo de la industria directamente.

El fin de la información que proporcionen estos protagonistas es la valoración del perfil de cada uno; sus intereses, gustos, estatus y comportamiento. Por otra parte, se realizará un inventario de los atractivos turísticos y planta turística (hoteles, restaurantes, entre otros) cuyo propósito será la creación y actualización del producto turístico por ofrecer.

Se recurrirá a fuentes estadísticas que proporcionen información sobre el estado socioeconómico del Distrito: índice de desempleo, pobreza, concentración de la población, tendencias, principales actividades económicas, ingresos por cuestión de turismo, proyectos municipales, entre otros.

Método de la Investigación

El método de la investigación será considerado como descriptivo, pues la investigación se basa en hechos y experiencias de protagonistas de la industria del turismo ante la problemática del leve desarrollo turístico del Distrito. Por otro lado, tiene la finalidad de definir, clasificar y catalogar y caracteriza el objeto de estudio, en este caso las variables turísticas del Distrito para la creación del plan.

De aquí se desprende la fenomenología de la materia en estudio, donde se pretenderá analizar el contraste y evolución de la industria del turismo y el perfil, tanto del turista nacional como extranjero para ofrecerles una alternativa o complementaria a su itinerario o plan de viaje sobre turismo cultural de Santa Cruz; siendo sol y playa la prioridad de estos.

Además, se optará por comprender las experiencias de vida de los habitantes del Distrito y sus decisiones ante temas como el empleo, la pobreza, educación, salud y otros y cómo el encadenamiento de las empresas locales les beneficiaría por alterar tales índices a favor de la comunidad.

Muestra de la Investigación

Como parte de la muestra de investigación, se han definido a las unidades de muestreo a los actores principales de la industria turística como los turistas que visitan el distrito y los dueños o directores de las empresas de hospedaje que se encuentren en el centro de Santa Cruz o al menos a 1 kilómetro a la redonda. En cuanto a las instituciones públicas, se ha considerado a la Municipalidad de Santa Cruz como ente gestor del cantón en todos sus ámbitos; por otro lado, al Centro Cívico por la Paz como participante en el desarrollo de actividades culturales y recreativas a beneficio del cantón, e institución veladora por la paz, la justicia y la seguridad del pueblo santacruceño y también, guanacasteco.

Población

Muestra

Tabla 5. Muestra de la población

Entrevista	¿Dónde?	¿Por qué?
Entrevistada y Encuestada 1: Alcaldesa María Rosa López	Municipalidad de Santa Cruz	Entidad que gobierna a nivel del cantón. Comprende las necesidades, proyectos e información cantonal y, por ende, distrital.
Entrevistada 2: María Mercedes Hidalgo Bravo	Centro Cívico por la Paz Santa Cruz	Consejo de la Persona Joven (CPJ)
Entrevistada 3: Nayudel Castro	Hotel la Calle de Alcalá	Propietaria del Hotel. Conoce el perfil del turista que pernocta en el área.

Encuestado 4:	Turista extranjero Turista nacional	Protagonista desconocedor de la cultura costarricense y estilo de vida; explorador.
---------------	--	---

Fuente: Elaboración propia del investigador.

Instrumentos y Herramientas utilizados en la Investigación

Cuestionarios

Los cuestionarios son los instrumentos más importantes, pues gracias a las respuestas obtenidas de las preguntas de interés e ítems establecidos se deriva información y decisiones más pensadas y se abre la posibilidad de evaluar y medir más variables.

Se aplicarán preguntas con respuestas cerradas debido al interés de obtener mayor aproximación y certeza a la hora de medir las variables; además, evitará la expansión de ideas que podrían salirse del contexto. Para tal motivo, se harán entrevistas específicas, por aparte.

Entrevistas

Se efectuarán entrevistas estructuradas y cerradas a protagonistas involucrados en el proyecto y las cuales ayudarán a recopilar información sobre los objetivos por enfatizar en el estudio. Su función será el intercambio de ideas, conocimiento y experiencia entre los entrevistados y expertos; exponer sus valores, creencias, hechos, historias de vida, emociones, opiniones, sentimientos, criterios y percepciones para proceder con el análisis de estos.

Proceso para la Recolección de Datos

Las fuentes secundarias corresponden a todas aquellas fuentes que, gracias a la crítica literaria, generalizan, interpretan y sintetizan las fuentes primarias, desglosando su información. Como fuentes secundarias se ha decidido obtener información de artículos, revistas, libros, tesinas, tesis, noticias, sitios webs oficiales de empresas e instituciones, entre otros.

Por otro lado, surgen como referencias, todas aquellas tesinas, artículos y revistas académicas publicadas por la Universidad de Costa Rica (UCR) sede Guanacaste con respecto de ecoturismo, turismo rural comunitario y turismo cultural cuyas investigaciones están asentadas en cantones de Santa Cruz y alrededores.

En otro orden de cosas, las fuentes primarias comprenden toda aquella información original, publicada por primera vez, y donde existe el contacto físico y directo con la información por buscar.

Surge como herramienta comparativa hacia las fuentes secundarias. Con la información suministrada por las encuestas, cuestionarios y entrevistas se realizarán comparaciones entre ideas para comentar las conclusiones y recomendaciones de la investigación.

La información suministrada por los agentes a quienes se les aplicarán los instrumentos de las fuentes primarias proporcionará un punto de vista, distinto o similar, sobre la proyección del perfil de turista que visita la ciudad y sus necesidades de hospedaje.

Método de Análisis de la Investigación

Objetivo específico 1: Realizar una evaluación y diagnóstico turístico del Distrito a través de la confección de un inventario de atractivos y tejido empresarial ligado al sector turístico del año 2018.

Tabla 6. Análisis de Contenido Cualitativo para el Objetivo Específico 1

Categorías de análisis	Codificación	Subcategorías
Inventario de Recursos Turísticos	Atractivos Turísticos	-Sitios Naturales -Manifestaciones Culturales -Obras Arte y Técnicas -Lugares Históricos -Realizaciones Científicas, Técnicas y Artísticas Contemporáneas. -Elementos del Folclor -Acontecimientos Programados
Diagnóstico Situacional del Distrito	Análisis F.O.D.A	-Análisis Interno: Debilidades Fortalezas -Análisis Externo: Amenazas Oportunidades
Características de la Oferta Hotelera	Características y comodidades de las Habitaciones	-Clasificación en Estrellas -Capacidad de las Habitaciones Tipos de Habitaciones Número de huéspedes por habitación -Comodidades de las Habitaciones
	Servicios Complementarios	Servicios complementarios: Estacionamiento gratuito, piscina, bar/restaurante, Wifi, lavandería, sala de reuniones, alquiler de vehículos, venta de tours, otro...
	Experiencia del Hotel La Calle de Alcalá	-Ocupación / Temporada Alta y Baja -Medidas de Sostenibilidad Ambiental

Fuente: Elaboración propia del investigador.

Tabla 7. Análisis de Contenido Cuantitativo para el Objetivo Específico 1

Concepto	VARIABLES DE ANÁLISIS	CODIFICACIÓN
Perfil del Turista Nacional y Extranjero	Datos demográficos e información general	Rango de edad
		País o región
		Estado civil
	Actividades culturales	Opinión de los turistas sobre las actividades culturales realizadas en Santa Cruz
	Información de estadía	Tendencia de viaje
		Número de noches
		Precio por pagar por noche
		Comodidades de las habitaciones
	Gastronomía	Preferencia por el tipo de comida
		Precio por pagar por consumo por persona

Fuente: Elaboración propia del investigador.

Objetivo 2: Crear una serie de propuestas para facilitar los procesos de encadenamiento productivo de las diversas empresas de servicios turísticos de la ciudad para el progreso y desarrollo del turismo cultural y rural comunitario.

Tabla 8. Análisis de Contenido Cualitativo para el Objetivo Específico 2.

Categorías de análisis	CODIFICACIÓN	Subcategorías
Recuperación, Restauración de Espacios Comerciales Públicos	Propuesta 1: Caso Mercado Municipal Santa Cruz	-Análisis situacional del Mercado Municipal -Descripción
	Propuesta 2: Nuevo Mercado de Artesanías	-Ubicación -Descripción

Diversificación de la Actividad Turística Cultural	Propuesta 3: Festival Turístico Santa Cruz	-Ubicación (lugares de esparcimiento) -Descripción
	Propuesta 4: Festival de la Gastronomía Chorotega	-Ubicación (lugares de esparcimiento) -Descripción
	Propuesta 5: Creación de una Ruta Turística	-Descripción -Mapa de la ruta turística
Formalización del Talento Humano	Propuesta 6: Programa de Capacitación Turística	-Actores participantes -Temas de discusión y metodología

Fuente: Elaboración propia del investigador.

Objetivo 3: Establecer una serie de estrategias de mercadeo, promoción y de infraestructura para visibilizar y mejorar la imagen turística del Distrito.

Tabla 9. Análisis de Contenido Cualitativo para el Objetivo Específico 3.

Categorías de análisis	Codificación	Subcategorías
Promoción de las Actividades Culturales	Estrategia 1: Establecer una Agenda Cultural	-Descripción
	Estrategia 2: Otros medios de promoción	-Medios de comunicación local -Programa de Manejo de Redes Sociales (RRSS)

<p>Infraestructura Turística</p>	<p>Estrategia 2: Intervenciones inmediatas en infraestructura turística</p>	<ul style="list-style-type: none"> -Vial -Peatonal -Ciclística -Transporte Público -Espacios públicos
<p>Sostenibilidad</p>	<p>Estrategia 3: Medidas de Sostenibilidad Ambiental</p>	<ul style="list-style-type: none"> -Manejo de desechos -Estaciones/Campañas de Reciclaje -Frecuencia de recolección de basura no tradicional

Fuente: Elaboración propia del investigador.

CAPÍTULO IV: PLAN DE DESARROLLO TURÍSTICO SOSTENIBLE DISTRITO SANTA CRUZ 2018-2019

El siguiente capítulo presenta la información recopilada a través de todas las fuentes primarias, secundarias e instrumentos utilizados para la investigación y ordenada por objetivos específicos. Primeramente, se presentará un amplio diagnóstico de la oferta turística del destino como atractivos clasificados de acuerdo con su categorización y con su respectiva descripción, características de la oferta de hospedaje y los servicios que brinda, tanto en sus habitaciones como complementarios y un análisis FODA del destino.

Seguidamente, se analizarán los resultados de las encuestas aplicadas a turistas que estuvieron hospedados en sitios de alojamientos del Distrito y propietarios de estos con la razón de identificar las características, intereses, gustos, exigencias del perfil del turista nacional y extranjero que tiende a visitar la ciudad y su conocimiento del turismo cultural. De tal forma que la oferta de hospedaje se adecue a las exigencias, implementen cambios y colaboren en la búsqueda del bienestar comercial del centro de la ciudad.

Las encuestas fueron efectuadas a una muestra total de 50 personas durante octubre para proceder con la recopilación de datos. Los resultados están divididos en cuatro partes; la primera presenta la información general del turista nacional y extranjero, la segunda se encuentra vinculada con las cualidades de estadía de estos actores y lo que buscan en una empresa de hospedaje, además de las actividades culturales en las que se muestran interesados por realizar y el principal interés gastronómico.

Posteriormente, se continuará con las propuestas a favor del encadenamiento productivo y el desarrollo rural comunitario dividido en tres secciones: Recuperación y restauración de espacios públicos, diversificación de la oferta cultural con dos nuevas actividades culturales y la formalización del talento humano en el ámbito turístico.

Finalmente, se enlistarán estrategias de promoción de las actividades culturales, pequeñas tareas para mejorar la infraestructura turística y acciones a favor de la sostenibilidad ambiental que en conjunto puedan mejorar la imagen de la ciudad de Santa Cruz como destino turístico.

DIAGNÓSTICO DEL DESTINO TURÍSTICO DISTRITO SANTA CRUZ

Inventario de Recursos Turísticos: Atractivos Turísticos & Oferta de Hospedaje

Atractivos Turísticos clasificados de acuerdo con su categoría

Sitios Naturales

1. Parque Nacional Diríá

Forma parte del Programa de Turismo en Áreas Silvestres Protegidas del Sistema Nacional de Áreas de Conservación (SINAC). Se encuentra ubicado en la comunidad de Arado a 15 kilómetros de la ciudad de Santa Cruz. Abarca una extensión de 5426 hectáreas siendo el área silvestre más extensa a nivel terrestre. El 9 de julio de 1991 fue creado como zona protectora, pero no fue sino hasta el 25 de julio, día de la Anexión del Partido de Nicoya, que se le otorgó la categoría de Parque Nacional.

De acuerdo con el SINAC, las principales zonas de vida que se encuentran en el territorio corresponden al Bosque Húmedo Tropical y Bosque Muy Húmedo Premontano. Con respecto de los hábitats de vida, se han identificado bosques caducifolios, ribereños siempre verdes y estados en sucesión como el charral y el tacotal. Además, se han reconocido 134 especies de aves, el toledo, la pava negra, el pájaro bobo, el paravós, algunos colibríes y el trino del pájaro campana o calandria. Por otro lado, entre los mamíferos aparecen el mono carablanco, guatusas, venados, pizotes y coyotes. Además, es muy usual encontrar anfibios y reptiles como garrobos, ranas, serpientes no venenosas como el boa constrictor y venenosas como la coral y el cascabel.

2. Parque La Marimba Randy Juárez

Está ubicado a un costado del nuevo Puente Río En Medio y cuyo terreno pertenece al Liceo de Santa Cruz, institución educativa donde labora el profesor de música Randy Juárez

y de quien surgió la idea. El proyecto nace para abastecer la escasez de madera para la construcción del instrumento y como reforestación para beneficio ambiental del Cantón.

Manifestaciones Culturales

3. Eco museo de la Cerámica Chorotega

Según el Sistema de Información Cultural Costa Rica (Sicultura) (2014), el Eco Museo de la Cerámica Chorotega se ubica 17km al sureste del centro de Santa Cruz en San Vicente de Nicoya. Nace en 1992, pero no es hasta el 2003 que se construye el edificio principal. Es un proyecto en conjunto del cual forman parte el Instituto Costarricense de Aprendizaje (INA), universidades públicas y comunidades aledañas para acrecentar el Turismo Rural Comunitario (TRC).

El Eco Museo de la Cerámica Chorotega menciona en su sitio web oficial (2018) que la enseñanza de la técnica de producción de cerámica y la venta del producto se complementan con talleres y capacitaciones que permiten el desarrollo de otras habilidades relacionadas con el arte, la sostenibilidad y la comunicación. Hay espacios para la hidroponía, bisutería, manualidades, floristería, decoración, aprendizaje del Idioma Inglés y la pintura en cristal. Todo en aras de la búsqueda y aprovechamiento de la creatividad y la conservación de los recursos culturales.

Para impulsar la llegada de turistas a lo largo del año, se organiza la siguiente agenda de celebraciones:

- **Semana Santa:** Se visita casa por casa degustando comidas típicas preparadas a base de maíz como rosquillas, tanelas, tamal pisque y de bebida, el tradicional chicheme.
- **Fiesta del Toro:** Se conmemora el primer fin de semana de febrero y el segundo fin de semana de julio. Son festejos populares locales que incluyen pequeña monta rústica de toros, ventas de comidas y bebidas típicas y juegos tradicionales.
- **Baile de los Colgantes:** Es efectuado el primer fin de semana de noviembre y toma como lugar el salón comunal. Tiene la característica de que toda persona que ingrese al baile

recibe de obsequio un colgante. Es celebrado con música en vivo, conjuntos musicales de la zona, comidas y bebidas típicas, rifas y premios, entre los participantes.

Obras de Arte y Técnicas

4. Monumento a La Marimba

El Monumento a La Marimba hace honor de los marimberos, marimbistas y la Marimba Nacional Diriá como símbolo musical tradicional. Fue esculpida a base de concreto por Johnny García Clacher en el año 2003 y tuvo un costo de ₡20,000.00. Está acompañado de un jardín, faroles y tres astas con la bandera de la República de Costa Rica, la bandera de la provincia de Guanacaste y la bandera del cantón de Santa Cruz. El monumento se distingue gracias a su ubicación, justo en la entrada principal de la ciudad y dando la bienvenida y recibiendo a todos los visitantes y habitantes. (La Voz de Guanacaste, 2018)

ZUMBA, MARIMBA, ZUMBA

DEJA OÍR TU VIBRANTE TONADA Y ENVÍALA EN EL VIENTO A TODOS LOS CONFINES DE ESTA

TIERRA AMADA, AFINA TU REDOBLE. HOY ES TU DÍA...

EMEL VELÁSQUEZ RAMÍREZ

SOÑÓ VERTE EN ESTE ALTO PEDESTAL COMO SÍMBOLO ÚNICO DE NUESTRA NOBLE TRADICIÓN

Y DE NUESTRAS MÁS PURAS ALEGRÍAS.

CANTA, MARIMBA, CANTA...

EL LIC. ENRIQUE MONTIEL Y SU SEÑORA ESPOSA AIDA HÉCTOR MARÍN

¡SALVE, EXPRESIÓN SUBLIME DEL ALMA DEL PUEBLO GUANACASTECO!

SANTA CRUZ, 25 JULIO 2003.

Placa conmemorativa Monumento a la Marimba

5. Monumento a Arrieta, Bonilla y Leal

Es un complejo de tres esculturas de tres personajes legendarios y representativos de Santa Cruz. Las tres fueron esculpidas en concreto por Johnny García Clacha en 2016. Fueron

establecidas en el espacio que antes ocupaban los teléfonos públicos en el costado oeste del Parque Bernabela Ramos. (La Voz de Guanacaste, 2018)

A continuación, se describirá brevemente a los personajes honorables y su aporte al pueblo santacruceño:

- Marcial Arrieta: Fue uno de los más distinguidos hacendados santacruceños y guanacastecos, propietario de Hacienda Santa Cecilia. Sus toros eran los preferidos por los montadores, vaqueteros y espectadores para la monta rústica en las Fiestas Típicas Nacionales.
- Jesús Bonilla: Es considerado como uno de los compositores más importantes de Guanacaste y Costa Rica. Fue el cantautor del bolero Luna Liberiana, de la canción Pampa y del Himno de la Anexión del Partido de Nicoya a Costa Rica. Dirigió la primera Orquesta Sinfónica Nacional en 1956 y recibió el Premio Nacional de Cultura Popular en 1999. Actualmente, su reconocimiento forma parte de la Galería de la Cultura Popular del Ministerio de Cultura y Juventud. Su legado llegó a que fuera aludido como “El Maestro”.
- María Leal (de Noguera): Fue docente por más de 30 años. Inauguró el primer jardín de niños de Santa Cruz en 1925. Fue autora de libros infantiles, obras de teatro, leyendas y artículos de costumbres y tradiciones guanacastecas. Su libro “Cuentos Viejos” es el más distinguido de su campo literario; una recopilación de cuentos de fantasía y leyendas típicas. Gracias a éste y en colaboración de María Isabel Carvajal (Carmen Lyra) crearon al protagonista de la literatura infantil costarricense “Tío Conejo” y demás personajes que lo acompañaban en sus historias. En el reverso del actual billete de 20,000 colones, puede observarse una imagen de éste. Uno de los centros educativos públicos de Santa Cruz, lleva por nombre Escuela María Leal, en agradecimiento a su aporte a la educación costarricense.

Manuel Gutiérrez, periodista de diario Extra, agrega en un artículo del periódico homónimo, con fecha 22 de enero del 2016 “El aporte a la cultura de estos guanacastecos se reconoció con tres esculturas que fueron inauguradas el 12 de enero, en el marco de la

Semana Cultural que realiza el poblado cada año.” Durante la Semana Cultural se recrean obras de teatro basadas en los cuentos y relatos de María Leal y, también, se hace referencia al legado taurino de Marcial Arrieta en la composición de retahílas y bombas típicas. Por otra parte, los bailes típicos de los diversos grupos y/o talleres locales de danza folclórica que se presentan en el evento suelen ir acompañados por las obras musicales de Jesús Bonilla.

MARCIAL ARRIETA GONZALEZ

1909 – 2005

Placa conmemorativa Escultura de Marcial Arrieta

MARIA LEAL DE NOGUERA

1892 – 1989

Placa conmemorativa Escultura de María Leal

JESUS BONILLA CHAVARRIA

1911 – 1999

Placa conmemorativa Escultura de Jesús Bonilla

6. Monumento al Cacique Diríá

Representa a todos los indígenas chorotegas, quienes fueron forjadores de Guanacaste y, por ende, del pueblo santacruceño. Hace referencia, principalmente, al líder aborigen de los chorotegas y su nombre significa “Colinita”. El Cantón era la residencia del Cacique; por lo que antes de tomar el nombre Santa Cruz en 1782, se le llamaba “El Paraje del Diríá”. Johnny García Clachar esculpió la escultura en concreto, ésta está ubicada en la esquina noroeste del Parque Bernabela Ramos y fue inaugurada en el año 2000 como parte de la restauración del parque. (La Voz de Guanacaste, 2018).

AL CACIQUE DIRIA

“A LOS INDÍGENAS CHOROTEGAS, FORJADORES DE NUESTRO PUEBLO”

SETIEMBRE 2000

Placa conmemorativa Monumento al Cacique Diríá

7. Monumento a Bernabela Ramos

Antonia Bernabela Ramos Sequeira, o simplemente Bernabela Ramos es considerada la madre de Santa Cruz. Hija de españoles, donó terrenos para la construcción y el asentamiento de la ciudad. A ella se le debe el nombre del Cantón gracias a que, en 1782, colocó una cruz de madera en el patio de su casa y fue un punto de encuentro para pasantes, rezos y misas. La escultura que le honorifica fue esculpida en concreto por Johnny García Clachar, está situada en la esquina sureste del parque que también lleva su nombre y fue inaugurada en el año 2000. (La Voz de Guanacaste, 2018).

BERNABELA RAMOS SEQUEIRA
1764 – 1814
“A NUESTRA PRECURSORA, POR SU DONACIÓN DE TERRENOS PARA ASENTAR NUESTRO
PUEBLO Y HABER DADO EL NOMBRE A ESTA CIUDAD.”
SANTA CRUZ
SETIEMBRE 2000

Placa conmemorativa Monumento a Bernabela Ramos

8. Monumento al Montador y Baquetero

Fue esculpida en concreto por Johnny García Clachar, inaugurada en el 2000 e instalada en la esquina noreste del Parque Bernabela Ramos. Representa los personajes característicos de la monta rústica de toros.

MONTADOR Y VAQUETERO
AL DESAFÍO DEL MONTADOR Y A LA VALENTÍA DEL VAQUETERO ANTE EL TORO BRAVÍO,
QUE EXPONEN SU VIDA PARA DEMOSTRAR SU HOMBRÍA.
SETIEMBRE, 2000

Placa conmemorativa Monumento al Montador y Vaquetero

Lugares Históricos

9. Santuario Nacional Santo Cristo de Esquipulas y Parque Bernabela Ramos

La primera ermita de adobe en honor del Santo Cristo de Esquipulas fue levantada en 1805 justo donde ocurrió el hallazgo de la imagen, en un campo de palmas de coyol por parte de doña Bernabela Ramos. En 1816, se inicia la construcción de la Parroquia de Santa Cruz, la cual demora seis años. En 1817, se crea la Plaza Bernabelas Ramos (actual parque) frente a la Parroquia. En 1830, se edifica la torre simbólica de la parroquia. La construcción de todos los elementos concluye en 1898 para dar paso a su “inauguración”; sin embargo, en 1900 una serie de temblores destruye seriamente el templo.

Un par de décadas después, se inicia un segundo período de remodelación y restauración de la parroquia y la plaza. En 1921, la Plaza Bernabela Ramos pasa a ser Parque Bernabela Ramos gracias a intervenciones en su infraestructura, mobiliario y arborización. En 1970, se inicia la actual Parroquia Santa cruz; sin embargo, en 2002, adopta el distintivo de Santuario Nacional. En el 2000, se inaugura el nuevo Parque Bernabela Ramos con cuatro monumentos a personas célebres del Cantón, un anfiteatro, una concha acústica, arboledas, sistema de teléfonos públicos, rampas de accesibilidad y una casa cultural con instalaciones apropiadas para la realización de actividades culturales. En 2003, se inicia la restauración de la torre de la iglesia con nueva fachada, sistema de iluminación, tanto para la torre como faroles eléctricos en el jardín, un simulador de audio eléctrico de campanario y reparaciones en el reloj. (Esquipulas.com, 2011)

Realizaciones Científicas-Técnicas-Artísticas Contemporáneas

10. Polideportivo Santa Cruz

El Polideportivo Santa cruz es un espacio con instalaciones adaptadas para la práctica del deporte. Se encuentra contiguo al Centro Cívico por la Paz Santa Cruz y forma parte del Centro de Educación y Nutrición y de Centro Infantil de Atención Integral (CEN-CINAI) de Santa Cruz. Los tres entes en conjunto velan por la recreación, protección de las personas en vulnerabilidad y la educación a través de las artes y el deporte.

El Polideportivo tiene a disposición de la ciudadanía santacruceña área de juegos infantiles, piscinas para niños y adultos, canchas de fútbol, béisbol, volibol y basquetbol, rampas de patinaje, máquinas para hacer ejercicios, gimnasio, zonas de picnic y estación de reciclaje y división de desechos.

11. Centro Cívico por la Paz

Mercedes Hidalgo, funcionaria del Consejo de la Persona Joven (CPJ) del Centro Cívico por la Paz, da a conocer en una comunicación personal con fecha 21 de noviembre 2018 que “los Centros Cívicos por la Paz surgen a partir de un convenio entre el Ministerio de Justicia y Paz y el Banco Interamericano de Desarrollo. Una de tres líneas que se querían profundizar era el tema de centros penitenciarios, ya que lo que se piensa cuando se habla sobre el Ministerio de Justicia y Paz es que cuantas más cárceles habrá más seguridad debido al hacinamiento. Las otras dos líneas correspondían a que los centros cívicos fungieran como un programa de prevención de violencia y finalmente, promocionar la inclusión social. Santa Cruz fue seleccionado para este programa de prevención y por disponibilidad de parte de los gobiernos locales.”

“Los entes que forman parte del proyecto de los Centros Cívicos por la Paz son el Consejo de la Persona Joven (CPJ), la Casa de Justicia, la División de Cultura, el Museo de Arte Costarricense junto con la Casa del Artista, el Teatro Popular Melico Salazar con el Taller Nacional de Danza, Taller Nacional de Teatro, Sistema Nacional de Educación Musical (SINEM) y el Sistema Nacional de Bibliotecas (SINAB); también se ha hecho una Alianza con la Fundación Paniamor.” (Hidalgo, M, comunicación personal, 22 de noviembre, 2018)

“El CPJ aporta sensibilización, talleres, capacitación en diferentes temáticas como, por ejemplo, liderazgo, emprendedurismo, robótica, arte, música, recreación, empleabilidad, violencia de género, salud sexual y reproductiva, relaciones impropias, proyecto de vida y toda una serie de metodologías que se habían estado implementando anteriormente.” (Hidalgo, M, comunicación personal, 22 de noviembre, 2018)

De acuerdo con Hidalgo, M. (2018), los Centros Cívicos tienen una perspectiva geosocial. Esto quiere decir, que hay uno en cada provincia, específicamente, en el cantón que tenga altos indicadores de violencia doméstica, delincuencia y alto porcentaje de población en vulnerabilidad. A partir de aquí se interpreta la realidad del contexto social y se adaptan los talleres y actividades a esa realidad. En el caso de Santa Cruz, el Centro Cívico cuenta con una cimarrona y realiza talleres de manualidades, artesanías, máscaras típicas y quijongos. Además, los festivales se amenizan con gastronomía típica de la región hecha por cocineras de la comunidad.

Por otra parte, el Centro Cívico promociona sus actividades a través de medios de comunicación locales como el diario de La Voz de Guanacaste y La Pampa, emisoras de radio como Radio Chorotea, Anexión TV-Canal 36 y redes sociales como Facebook e Instagram.

Elementos Folclóricos

Comidas y Bebidas Típicas

12. CoopeTortillas R.L.

Proyecto de la Asociación de Desarrollo del Centro de Santa Cruz popular por la preparación de tortillas y comidas típicas. Fue fundada por Margarita Marchena, Premio Nacional de Cultura Popular Tradicional. Fue ejemplo de emprendedurismo, organización comunitaria y deja un legado a la comida tradicional santacruceña y costarricense.

Actualmente, son diez las que mantienen viva este atractivo gastronómico y cultural; gracias a una inversión de 320 millones de colones, se renovará por completo la infraestructura de todo el complejo. (La Voz de Guanacaste, 2016)

Artesanías y Arte

13. Guaitil

Guaitil de Santa Cruz: es una de las tres principales comunidades de cerámica con motivos chorotegas que constituye la más y reconocida actividad artesanal y soporte económico de la

gran mayoría de las familias (más de 800). Fue declarada de interés público y por decreto se reconoció como patrimonio cultural inmaterial de Guanacaste.

El Decreto contempla la extracción de materias primas y las técnicas artísticas y de conservación de la cerámica. Las otras dos comunidades corresponden a San Vicente y las Pozas en Nicoya. (Sistema de Información Cultural Costa Rica SICULTURA, 2017)

14. Monta Rústica de Toros

Es paralela con las corridas de toros; sin embargo, ésta se caracteriza por la habilidad del montador sobre el toro y su técnica para domarlo o competir quien demora más en hacerlo. Actualmente, existen grupos de montadores que entrenan y compiten entre ellos. Para las fiestas en Santa Cruz, los redondeles tienden a ser construidos un par de semana antes del evento y se encuentran hechos armables con piezas de madera, alambre, clavos y techos de palmeras. Los espectáculos vienen acompañados de ventas ambulantes de golosinas, comidas, bebidas y dulces típicos, música y juego de pólvora. Siempre existe el morbo de algún accidente, los sustos y el juego por la vida. (La Voz de Guanacaste, 2017)

15. Mascaradas Típicas

Se remonta al Cartago Colonial donde como personajes tradicionales de las leyendas típicas: El Diablo, La Segua, El Jinete sin cabeza, La llorona, La Giganta, entre otros ponen de manifiesto el talento creativo y artístico de los artesanos.

Para efectos de Santa Cruz, existe un personaje creador de célebres y reconocidos que se conoce como Pata 'e Buey. Entre sus ancestrales creaciones están: La Jigantona (con j), el Diablo, el Vampiro, Megamente, la Novia, el Toro, El Gallo y el Dragón. Estos amigos del lúgubre mundo de las leyendas ticas, pero guanacastecas corretean con “varejones” o “chilillos” a todos los niños mal portados o que se entrometan en su camino mientras danzan de un lado para otro al compás de las cimarronas.

El armazón del torso está creado de varillas de hierro y alambre, mientras que la máscara como tal puede estar hecha de periódico con pegamento y/o llevar piezas de madera u otro accesorio. Sus vestidos están hechos de trozos y retazos de tela. Desde el año 1996, el 31 de octubre se celebra el Día Nacional de la Mascarada Tradicional Costarricense. En la actualidad, el día sigue más vivo que nunca especialmente en Cartago y cantones de Guanacaste; un impulso por evitar la adopción del comercial y manipulable “Halloween”. (Redacción propia y consulta de Sicultura, 1991).

Creencias y Leyendas Populares

16. Santo Cristo de Esquipulas

Es el santo patrono de la ciudad de Santa Cruz. Su primera aparición ocurrió en 1804. Se le celebra el 15 de enero de cada año, aunque las actividades en su honor comienzan un día antes con las Fiestas Típicas Nacionales. Es la imagen morena de Jesucristo crucificado en una cruz de madera decorada con flores.

17. La Segua

“Hace más de doscientos años, en un pueblito de Cartago, vivía una hermosa mujer, la más bella del pueblo. Linda como una rosa, de curvas pronunciadas, hermosísimos bustos, piernas torneadas y una cara sin igual; sin embargo, era la muchacha muy orgullosa y no guardaba la menor consideración por sus padres, a los que con frecuencia humillaba y desobedecía, pues se decía ser muy infeliz de ser pobre.

Cuenta la leyenda que, un día, esta bellísima joven recibió una invitación de un acaudalado y buen mozo español para asistir a un baile, a lo cual su madre se opuso, pues el joven era reconocido por sus atributos de conquistador, “Don Juan” y poco formal con las muchachas.

Ante la negativa de su mamá, la joven estalló en ira y blasfemó contra ella; llenó de improperios su humilde hogar mientras su madre la observaba y lloraba en silencio ante la actitud de su hija, pero a la joven no le bastó con insultar, sino que en un momento dado levantó su mano para abofetearla, pero no había levantado completamente aún su mano, cuando de la nada salió una mano negra, con grandes uñas y sostuvo la mano de la hija ingrata, entonces se escuchó una voz estruendosa que dijo:

“Te maldigo mala mujer, por ofender y pretender golpear a quien te dio la vida, desde hoy y para el resto de los siglos los hombres a ti se acercarán por tu hermoso cuerpo, pero por tu espantoso rostro de ti correrán“

Así es como desde entonces la Segua se aparece de pronto en el camino pidiendo que a algún jinete la lleve en su caballo, argumentando que va al pueblo más cercano; “no hay un hombre que se resista a tan hermoso cuerpo y dulce ruego”, pero una vez que sube en ancas al caballo su cara se transforma en la de una horrible bestia similar a la de un caballo relinchando.

La Segua aparece, también, a aquellos hombres mujeriegos que andan a altas horas de la noche en la calle, ella se les aparece y con su dulzura le hace creer que es una nueva conquista, pero en un momento dado muestra su rostro de caballo. Muchos dicen haber tenido encuentros con la Segua y aún hoy se menciona que en cualquier carretera cuando vayas en tu auto y de noche, has de tener cuidado de quien te haga una parada, pues ella se subirá con todos sus encantos a tu auto, y cuando estés absorto con su belleza se convertirá en lo que es, la Segua.” (San José Costa Rica .org, s.f.)

18. El Cadejos del Cadejal

“Cuenta la leyenda que fue el tercer hijo varón, parrandero y vago de un gamonal de Escazú. Siempre echado de día, en las noches envolvía un yugo en cobijas, lo ponía en la cama y se escabullía a parrandear.

El padre y sus hermanos furiosos le llevaron casi a la fuerza al monte, a “tapar” frijoles. Apenas llegó a la finca se echó a sestear. Entonces ocurrió que el padre al verlo nuevamente perdiendo su tiempo mientras sus hermanos trabajaban decidió maldecirlo diciéndole: “Echado y a cuatro patas seguirás por los siglos de los siglos, amén”. Así súbitamente el joven se transformó en un perro grande, adusto, flaco, erizo que hoy día trota al lado de los parranderos y los acompaña con su trotecillo ligero, triste y advertidor.” (San José Costa Rica .org, s.f.)

19. La Llorona

“En las altas horas de la noche, cuando todo parece dormido y sólo se escuchan los gritos rudos con que los boyeros avivan la marcha lenta de sus animales, dicen los campesinos que allá, por el río, alejándose y acercándose con intervalos, deteniéndose en los frescos remansos que sirven de aguada a los bueyes y caballos de las cercanías, una voz lastimera llama la atención de los viajeros.

Es una voz de mujer que solloza, que vaga por las márgenes del río buscando algo, algo que ha perdido y que no hallará jamás. Atemoriza a los chicuelos que han oído, contada por los labios marchitos de la abuela, la historia enternecedora de aquella mujer que vive en los potreros, interrumpiendo el silencio de la noche con su gemido eterno.

Era una pobre campesina cuya adolescencia se había deslizado en medio de la tranquilidad escuchando con agrado los pajarillos que se columpiaban alegres en las ramas de los higuerones. Abandonaba su lecho cuando el canto del gallo anunciaba la aurora, y se dirigía hacia el río a traer agua con sus tinajas de barro, despertando, al pasar, a las vacas que descansaban en el camino.

Era feliz amando la naturaleza; pero una vez que llegó a la hacienda de la familia del patrón en la época de verano, la hermosa campesina pudo observar el lujo y la coquetería de las señoritas que venían de San José. Hizo la comparación entre los encantos de aquellas

mujeres y los suyos; vio que su cuerpo era tan cimbreante como el de ellas, que poseían una bonita cara, una sonrisa trastornadora, y se dedicó a imitarlas.

Como era hacendosa, la patrona la tomó a su servicio y la trajo a la capital donde, al poco tiempo, fue corrompida por sus compañeras y los grandes vicios que se tienen en las capitales, y el grado de libertinaje en el que son absorbidas por las metrópolis. Fue seducida por un jovencito de esos que en los salones se dan tono con su cultura y que, con frecuencia, amanecen completamente ebrios en las casas de tolerancia. Cuando sintió que iba a ser madre, se retiró de la capital y volvió a la casa paterna. A escondidas de su familia dio a luz a una preciosa niñita que arrojó enseguida al sitio en donde el río era más profundo, en un momento de incapacidad y temor a enfrentar a un padre o una sociedad que actuó de esa forma. Después se volvió loca y, según los campesinos, el arrepentimiento la hace vagar ahora por las orillas de los riachuelos buscando siempre el cadáver de su hija que no volverá a encontrar.

De entonces acá, oye el viajero a la orilla de los ríos, cuando en callada noche atraviesa el bosque, aves quejumbrosos, desgarradores y terribles que paralizan la sangre. Es la Llorona que busca a su hija...” (San José Costa Rica .org, s.f.)

20. La Mica

“Se dice que, en las oscuras noches, cuando se acerca la medianoche y Guanacaste duerme bajo la luna llena...una desdichada mujer transformada en una horripilante criatura asusta a los transeúntes que deambulan por los solitarios caminos. A veces la mona se atreve a llegar hasta los barrios céntricos de los pueblos, correteando sobre los techos de las casas, arañando el zinc con sus garras.

Se cuenta que muchos años atrás, quizás desde tiempos coloniales, una guapa mujer fue transformada en mona por una bruja. Mucha gente dice que la espantosa conversión fue debido a la envidia que la bruja tenía hacia la extrema belleza de esa mujer... Otros afirman que fue transformada en tan horripilante criatura debido a un castigo que le propició la hechicera por contar falacias sobre ella.” (Diario Digital El Independiente, 2017)

21. La Carreta sin Bueyes

“Cuenta la leyenda que una bruja vivía en un caserío del antiguo San José, pueblo de carretas, gente sencilla; la bruja estaba enamorada del más gallardo de los muchachos del pueblo. El muchacho por su gran apego a su fe cristiana no quería tener nada con ella, pero la bruja valiéndose de artificios, lo logró conquistar y así vivir con él mucho tiempo, convirtiéndolo en un ser similar a ella.

Como podrás imaginar nadie estaba de acuerdo con esta unión, mucho menos el cura del pueblo el cual en sus prédicas denunciaba el hecho cada domingo, al pasar de los años aquel muchacho, ya mayor, tuvo una enfermedad incurable y pidió a la bruja que, si se moría, le dieran los santos oficios en el templo del lugar. Al solicitarle al sacerdote la última petición de su amado la bruja recibió la negativa debido al pecado arrastrado en su vida.

La bruja dijo por las buenas o por las malas y al morir su hombre, “enyugó” los bueyes a la carreta y puso la caja con el cuerpo muerto, cogió su escoba, su machete y se encaminó al templo. Los bueyes iban con gran rapidez, pero al llegar a la puerta, el sacerdote les dijo “en el nombre de Dios paren”, los animales hicieron caso, más no la bruja la cual blasfemaba contra lo sagrado. El sacerdote perdonó a los bueyes por haber hecho caso y la bruja, la carreta y el muerto todavía vagan por el mundo, y algunas noches se oyen las ruedas de la carreta pasando por las calles de los pueblos arrastrada por la mano peluda del mismito diablo.” (San José Costa Rica .org, s.f.)

22. Los Duendes

“No hay una sola persona que no haya escuchado hablar sobre los duendes. Esas pequeñas criaturas con las que las madres amedrentan a los niños: “Te van a llevar los duendes”.

Los duendes son unos pequeños hombres en miniatura que miden como medio metro de altura, usan boina grande y visten lujosamente, con trajes de colores. La mayor parte

del tiempo andan juntos. Andan por los potreros, cafetales y caminos solitarios, no les importa si es noche o de día con tal de andar vagabundos.

Al visitar una casa se hacen invisibles, molestan demasiado, echando cochinadas en las comidas, tiran lo que se encuentre en sus manos. Pero lo que más persiguen es a los niños de corta edad, los engañan con confites y juguetes bonitos; así se los llevan de sus casas para perderlos. Si el niño no quiere irse, se lo llevan a la fuerza; aunque llore o grite. Una vez un señor, quien me merece todo respeto, contó que una noche, cuando él iba a caballo con otro amigo vio saltar un chiquito a la orilla del camino.

Al ver esa figurilla en ese camino tan solitario y en horas tan inoportunas ambos se extrañaron; bajaron el ritmo de los caballos para preguntarle hacia donde se dirigía. Voy a hacer un mandadillo dijo el pequeñín. Pero a pesar de que apresuraban el paso, el pequeñín los seguía a cierta distancia, con una habilidad increíble. Aquel espectáculo los puso como piel de gallina, y no querían mirar hacia atrás; y cuando quisieron mirar, había desaparecido. Algo muy parecido a esta historia anterior le sucedió al hijo de un amigo. Sus padres lo buscaron por todos lados, se había perdido hacía dos días, quien estaba en un potrero lejano del pueblo.

Cuando se le preguntó cómo había llegado allí, dijo que unos hombrecitos muy pequeños se lo habían llevado dándole confites y juguetes; pero cuando estaban lejos del pueblo, pellizcaban y molestaban y mientras lloraba, aquella jerga de chiquillos reía y bailaban. Este suceso se comentó mucho en aquel pueblo y es digno de estudiarse por lo misterioso del caso. Dicen las gentes que, para ahuyentar los duendes de una casa, aconsejan poner un baile bien encandilado con música bien sonada.” (San José Costa Rica .org, s.f.)

Música y Danza

23. La Cimarrona

También, llamadas filarmónicas son el último vestigio de las bandas municipales. Su nombre se debe aludiendo a un “escándalo” provocado por el ganado cuando andan en manada y son infaltables en turnos, cintas, topes, actividades religiosas y patronales. Usualmente, no pretenden comercializar, sino trabajan por ayudas voluntarias, incluyendo quienes ejecutan los instrumentos. Es tradición en Guanacaste, que vayan acompañando el desfile de las mascaradas. (SICULTURA, 2014)

24. La Marimba

Desde el 2017 cada 30 de noviembre se celebra el día de La Marimba, como símbolo de la riqueza tradicional costarricense, en reconocimiento y salvaguardia de la labor cultural de las y los artistas que ejecutan (marimbista) y construyen (marimbero) este instrumento musical. Históricamente, es procedente de Guatemala, y su material es diverso de maderas como caoba, cachimbo, bálsamo y ámbar. Es tocada mediante dos palillos de madera con cabeza de hule crudo en los extremos y se conocen como bolillos o baquetas. Su declaratoria persigue mantener en vigencia las costumbres costarricenses, salvaguardar sus técnicas y conocimientos en su elaboración y potenciar la riqueza histórica y artística del instrumento. (Gobierno de la República, 2017)

25. Los de La Bajura

Grupo compositor y popular de música folclórica costarricense. Nació en 1990 y se encuentra conformado por Eduardo “Balo” Gómez, Abel Guadamuz, Leiner Gómez y Pizarro Tablada. Son reconocidos por sus bombas, monólogos, retahílas, recibiendo el reconocimiento de “El folclor de Costa Rica” por medios de comunicación, sobre todo guanacastecos.

Sus mayores participaciones han sido en festivales en los países de México, Estados Unidos, Canadá, Europa, Sudamérica y apariciones en CNN International y Canal Sur de

Argentina. Con respecto, a Santa Cruz, su espectáculo es esperado anualmente en una de las tarimas de las Fiestas Típicas Nacionales y por supuesto; no hay actividad folclórica que se realice sin su música de fondo. (Sistema de Información Cultura Costa Rica SINAC, 2014)

26. Marimba Orquesta Maribel

Con sede en Santa Bárbara, esta agrupación musical nació en el año 1956; realizan alrededor de 100 presentaciones por año y está conformada por 16 integrantes con edades variadas y son de gran popularidad para los bailes populares en fiestas patronales y festivales. (SICULTURA, 2014)

27. Grupo de Danza Folclórica Flor de Caña

Su fundación fue en 1971 y su objetivo es conservar y fomentar la cultura popular del baile folclórico costarricense, tanto en proyección clásica como contemporánea. Está compuesta por 80 integrantes con edades de los 4 a los 25 años. Su cofundadora y gerente es Marlene Contreras. (SICULTURA, 2014)

28. Compañía de Danza Folclórica Huanacastle

Nace en el 2002 como política de la Universidad de Costa Rica Sede Guanacaste para que jóvenes estudiantes gozaran de la cultura y enseñanza de la danza popular y folclórica, desde un punto de vista demagógico para que posteriormente, la fuera a enseñar a sus comunidades y conformar una extensión artística-cultural. Este proyecto llegó a ser dirigidos por profesionales o por estudiantes asistentes, que coordinaban en proyectos interinstitucionales. Inició como baile popular y de salón llamándose Cola Blanca. En el 2008 cambia su nombre por Huanacastle. (SICULTURA, 2014)

29. Baile del Peseteado

Costarriqueñismo, es aquel baile donde se cobraba una peseta (25 centavos de colón) por cada cabeza apilada, un mecate se iba pasando a través de las parejas bailadoras, para separar a quienes bailaban de quienes no pagaban y trataban de ingresar al círculo. Hoy en día se cobra “una teja” (100 colones) aunque sigue conservando su nombre original. (Diccionario de Guanacastequismos)

Acontecimientos Programados

Ferias y Festivales

30. Fiestas Típicas Nacionales

Las Fiestas Típicas Nacionales de Santa Cruz es el evento más esperado por todo Guanacaste, principalmente los santacruceños. Se lleva a cabo del 14 al 21 de enero sin importar el día de la semana que sea. Su finalización puede variar al 18 de enero dependiendo del presupuesto con que cuenta la Comisión Organizativa y la Municipalidad de Santa Cruz.

Surgen como una celebración en honor del Santo Cristo de Esquipulas, patrón del Cantón, en colaboración de la Iglesia Católica. Gran parte de la recaudación es destinada para el mantenimiento y remodelación del Santuario Nacional Santo Cristo de Esquipulas, la sostenibilidad económica del grupo Pastoral Juvenil, los cursos de catequesis sacramentales y las obras caritativas o misioneras que realiza la Iglesia Católica. También, las Fiestas Típicas hacen

Se caracteriza por ser una celebración 24/7. El 14 de enero, al mediodía, 12 bombetas suenan en los cuatro puntos cardinales de la ciudad anunciando el inicio de las fiestas y no es hasta la medianoche del 21 de enero que son despedidas con un esperado y nostálgico juego de pólvora en el campo ferial. Inician con el “tope de las 12”; un desfile de payasos (mascarada tradicional costarricense) acompañado de caballistas y cimarrona. Este desfile se efectúa cada día de las fiestas y finaliza en el campo ferial para dar inicio a la monta rústica de toros.

Actualmente, las fiestas en su gran parte son establecidas en el campo ferial; sin embargo, se complementan con otras actividades culturales en otros espacios. Es común ver en cada esquina de la calle 0 (entrada principal de Santa Cruz hasta el Parque Bernabela Ramos) marimbistas amenizando con música folclórica el ambiente mientras las parejas bailan al son de la marimba. Además, a lo largo de la calle, las cocineras instalan puestos de repostería santacruceña como tamales, rosquillas de maíz, rosquillas bañadas, pisques, empanadas, tanelas, cajetas y cocadas expuestos en pequeñas vitrinas; no pasan inadvertidas las golosinas como jocotes, mango verde con sal, limón y salsa inglesa, gelatinas, apretados, jocotada, bolis, vigorones, sopa criolla de albóndiga, pinchos de carne asada con tortilla palmeada y los gallos de salchichón con cuajada. No hay que dejar de lado las bebidas típicas como el chicheme, el vino criollo de coyol, la horchata, el rompope y la crema en leche.

Mientras tanto, el campo ferial es anfitrión de la famosa monta de toros rústica dentro de un redondel armable que se levanta exclusivamente para este evento. Cada día se programan dos espectáculos de monta de toros, una a las 2pm como se mencionó anteriormente y la nocturna a las 8pm; esta última, iniciada siempre con un juego de pólvora.

. Dentro del campo ferial, también, se instalan los juegos mecánicos y carruseles para los niños y jóvenes de los cuales destacan los carritos chocones, las sillas voladoras, los caballitos, el serpentario y la casa de los espejos locos. Opuestamente, está en espacio para los adultos jóvenes y adultos con toldos patrocinados por cervezas nacionales, discomóviles y la tarima de conciertos de música popular y animación con invitados nacionales e internacionales.

Los “chinamos” o “chinameros” son puestos de venta ambulantes de artículos artesanales y manufacturados que van desde bisutería tejida hasta muebles tallados en madera y únicos en su estilo. Suelen ofrecer a los clientes productos que normalmente no se encuentran en cualquier tienda debido a que en su mayoría corresponde a curiosidades y atrapan la atención gracias a sus bajos precios o negociación al estilo regateo. Entre los artículos que más distinguen a los chinamos por su popularidad de ventas están los atrapasueños, artículos tejidos (monederos, pulseras, collares, bolsos, billeteras, carteras...), indumentaria (caites, sombreros, chonetes, blusas, pantalones, camisetas, bufandas,

chales...) y muebles rústicos en madera con tallados de figuras naturales (juegos de sillones de sala y de jardín, porta vinos, alacenas...). Sin embargo, los juguetes o las “sorpresas” son los productos que más consumo generan en estos puestos.

Mientras tanto, el Parque Bernabela Ramos, también, toma protagonismo como punto de encuentro ya que no solo alberga proyecciones de bailes folclóricos, espectáculos de retahílas y bombas típicas, entre otras expresiones artísticas; también, se organizan juegos tradicionales, inflables y trampolines para niños y quioscos de comidas y bebidas típicas. Muchas familias reservan espacio para los espectáculos desde la mañana colocando sillas que traen desde su propia casa.

Durante las tardes, los pasacalles de la Reina de las Fiestas Típicas se apropian de la calle 0; la acompañan la Virreina de las Fiestas, la Segunda Finalista y las tres hacen el recorrido saludando al pueblo. Detrás de ellas, la custodian los caballistas y una cimarrona que con su música pone a bailar a los grupos folclóricos que cierran los pasacalles. La Reina de las Fiestas Típicas es electa durante el Reinado de las Fiestas Típicas; evento del cual se comentará más adelante.

31. Fiestas de Santiago Apóstol

Las Fiestas de Santiago Apóstol son consideradas una versión menor de las Fiestas Típicas Nacionales que se llevan a cabo en enero. Usualmente, son confundidas como “Fiestas de la Anexión del Partido de Nicoya” debido a la coincidencia de la fecha cuando inician, 25 de julio. A su vez, en la ciudad de Nicoya, se hacen festejos directamente relacionados con la conmemoración de la fecha célebre.

Aunque desde el 24 de julio se inician algunas actividades, la fecha oficial de inicio es el 25 de julio en el campo ferial de Santa Cruz. Finalizan el domingo más próximo al día de inicio con excepción de si éste cae sábado. Entre los atractivos que dispone están la monta de toros rústica en un tablado armable que se erige exclusivamente para las fiestas, variedad de carruseles y juegos mecánicos, inflables y trampolines para niños, tope de mascaradas y

cimarronas, danzas y bailes populares, venta de comidas y bebidas típicas, quioscos de comida popular, juego de pólvora y chinamos de regateo.

32. Turno de Esquipulas

El Turno de Esquipulas es un festival que se apropia del Parque Bernabela Ramos, los jardines del Santuario Nacional Santo Cristo de Esquipulas y alrededores. Inflables y trampolines para niños, juegos tradicionales, danzas, bailes y juego de pólvora amenizan la actividad el segundo fin de semana de cada noviembre. Lo que más incita a la gente a participar es la diversidad de platillos típicos en venta; entre estos sobresalen: vigorones, pupusas salvadoreñas, arroz de maíz, tamales, chicharrones, carne asada con tortilla palmeada, elotes con mantequilla, chorreadas, gallina criolla con papa y huevo cocido, sopa de albóndiga, arroz con pollo, atole de maíz, atolillo de maicena, helados de sorbetera, mango verde con sal y limón, chicha, vino de coyol, ponche, chicheme y horchata.

Desde la mañana del sábado, la gente reserva espacio en la plazoleta frente al anfiteatro Carlos Rodríguez con sillas que traen de sus casas para disfrutar de la presentación de las candidatas para el Reinado de las Fiestas Típicas que se efectúa en la noche. En este certamen que se escoge a la Reina que representará las Fiestas Típicas exponiendo la belleza de la mujer santacruceña y toma lugar un mes después de la presentación de las candidatas.

Las ganancias del turno van directamente a la Iglesia Católica para la restauración del santuario y torre, el mantenimiento de los jardines y las obras de caridad de Navidad a beneficio de las familias en condición de pobreza y vulnerabilidad. Cocineras, centros educativos públicos y privados, grupos de danza folclórica y asociaciones se unen para llevar a cabo este cultural evento.

33. Fiestas de Buenos Aires

Son pequeños festejos cívicos que se celebran el primer fin de semana de diciembre en la Plaza de Buenos Aires. Entre las actividades que organizan está la monta de toros rústica en

un pequeño tablado que arman para la ocasión, juegos mecánicos e inflables para los niños, venta de comidas y bebidas típicas, camiones de venta de comida popular, toldos de venta de cervezas y bebidas alcohólicas “chinchorros” y juegos tradicionales y populares. Son un pequeño escape para darle la bienvenida a la Navidad, despedir el año y prepararse para las Fiestas Típicas Nacionales que se conmemoran un mes después.

Religiosos

34. Día de Nuestra Señora de los Ángeles

El 2 de agosto se celebra en Costa Rica el Día de Nuestra Señora de los Ángeles. Como es costumbre, cientos de feligreses emprenden la “romería” a la Basílica de los Ángeles en Cartago desde distintos puntos del país para dar gracias o hacer una petición a “La Negrita”. En Costa Rica se ha adaptado menormente una caminata que sale del centro de la ciudad de Santa Cruz hasta llegar a la iglesia de Santa Bárbara; un recorrido de aproximadamente diez kilómetros. A eso de las nueve o diez de la mañana se realiza una eucaristía en honor de la Virgen de los Ángeles y, posteriormente, actividades culturales como juegos tradicionales, inflables para niños y venta de bebidas y comidas típicas.

Artísticos

35. Semana Cultural

La Semana Cultural es una preparación artística para recibir las Fiestas Típicas Nacionales. Inicia el primer jueves o viernes de enero y no es hasta sino una semana después que da por terminadas la extensa agenda de presentaciones. Performances, obras de teatro, recitales, conciertos, grupos de bailes folclóricos, bailes populares, juegos de pólvora, baile del peseteado, espectáculo de marimbas, invitados nacionales e internacionales se adueñan por siete días del anfiteatro Carlos Rodríguez del Parque Bernabela Ramos. Es un evento abierto a todo público y las familias aprovechan guardar espacio desde temprano en la plazoleta frente al anfiteatro con sillas que traen de sus casas. Tradicionalmente, los tres

espectáculos más esperados son el de Danza y Proyección Folclórica Flor de Caña, Grupo de Danza Folclórica Nahuatl y Los de la Bajura.

Complementan a las presentaciones artísticas otras actividades recreativas como exhibición de fotografías antiguas en la concha acústica del parque, juegos tradicionales, inflables y trampolines para niños y gran variedad de platillos típicos en venta por parte de grupos de danza folclórica y asociaciones.

36. Tope Típico Nacional

El Tope Típico Nacional forma parte de las Fiestas Típicas Nacionales. Tiende a celebrarse el primer sábado dentro del rango de días de las fiestas aprovechando la llegada de visitantes del Gran Área Metropolitana y de otras partes del país. Consiste en un desfile de caballistas que exhiben a sus caballos con listones y elegancia. Le acompañan cimarronas y mascaradas mientras en las esquinas del recorrido se instalan marimbas y puestos de comidas y bebidas típicas. El punto de salida del desfile es la Plaza López o Plaza de los Mangos y finaliza en el Bar el Búnker, en la intersección de la avenida 0 y calle 8.

37. Día Nacional de la Mascarada Tradicional Costarricense

En el año 1996, el Gobierno de la República de Costa Rica firmó decretó el 31 de octubre como el Día de las Mascarada Tradicional Costarricense con el propósito de recuperar y consolidar la identidad cultural costarricense, promover las manifestaciones culturales del país y evitar la adopción de la celebración *Halloween*.(CoopeAnde, 2018)

Pata 'e Buey, es un reconocido artista en Guanacaste, principalmente en Santa Cruz gracias a sus innovadoras máscaras, pero auténticos personajes que forman parte de las actividades culturales del cantón como el Tope Típico Nacional, la Noche Criolla Navideña (Festival de la Luz de Santa Cruz) y Fiestas Típicas Nacionales. Entre sus icónicas figuras destacan La Jigantona (con j), el Diabolo, el Vampiro, Megamente, la Novia, el Toro, El Gallo y el Dragón.

De acuerdo con un artículo de la Nación, con fecha de 20 de mayo 2017 alrededor del país se pueden encontrar versiones similares de los personajes que, aunque llevan el mismo nombre conservan su exclusividad dependiendo de la identidad de la región o comunidad. Actualmente, la gama de personajes se ha extendido polémicamente, pues se han adoptado seres de la televisión como Shrek, Mickey Mouse, súper héroes y hasta políticos contemporáneos caricaturizados.

Para Santa Cruz, este día es razón alguna para sacar a los personajes de Pata 'e Buey mediante un pasacalle de mascaradas donde están bailan con las parranderas de las cimarronas que los acompaña. La actividad se apropia de la calle 0 y la Plaza López (Los Mangos) donde en esta última, se hace exhibición y performances de mascaradas basadas en leyendas típicas costarricenses.

38. Reinado Fiestas Típicas Nacionales Santa Cruz

El tercer sábado de diciembre a las 7pm en el anfiteatro Carlos Rodríguez se lleva a cabo el Reinado de las Fiestas Típicas Nacionales. Participan ocho candidatas en la que se evalúa no solo la belleza representativa de la mujer santacruceña, sino también, el conocimiento de la historia, costumbres y tradiciones del Cantón. Otras habilidades requeridas son montar a caballo, saber ordeñar, conocer de la gastronomía santacruceña y su preparación y ser estudiante activa. No solo gana el título, la corona y el ramo de rosas, la reina electa recibe como premio un viaje fuera del país y un cuadríciclo mientras que a la virreina se le otorga una motocicleta. Además, son invitadas por televisoras nacionales para su participación en programas de fin de año. La presentación de las candidatas se hace un mes antes del reinado, durante el Turno de Esquipulas después del reinado infantil.

39. Noche Criolla Navideña (Festival de la Luz)

Corresponde a una adaptación menor del Festival de la Luz de la ciudad de San José que se celebra el segundo sábado de diciembre y para no interferir con éste la versión santacruceña se realiza un sábado antes. Inicialmente, fue un desfile de carrozas y bandas

escolares que recorría la calle 0, siendo la entrada de la ciudad el punto de partida y el Parque Bernabela Ramos el punto de llegada; para ese entonces, a inicios de los años dos mil, era conocido como Festival de la Luz de Santa Cruz. Desde el 2010, se ha ido diversificando y arraigando a las costumbres y tradiciones del Cantón, empezando con el cambio del nombre de “Festival de la Luz de Santa Cruz” a “Noche Criolla Navideña”. Actualmente, el desfile ha adoptado elementos del folclor como cimarronas, mascaradas, zancos basados en personajes de leyendas típicas, grupos de danza folclórica y un juego de pólvora al finalizar el recorrido.

La Municipalidad de Santa Cruz ha interferido en la instalación de tarimas para comodidad del público, barandas de seguridad, iluminación navideña de la calle 0 y Parque Bernabela Ramos, así como permitir pequeños puestos de venta de comidas y bebidas típicas, principalmente la venta de tamales y rompopo. Las instituciones que patrocinan y participan del desfile tienden a tematizar sus carrozas con elementos del folclor y prefieren presentar casas decoradas de Navidad al estilo ancestral costarricense en vez de paisajes nevados.

Cívicos

40. Desfile Patriótico de la Independencia

El 15 de setiembre, los países de Centroamérica celebran el Día de la Independencia debido a que en 1851 les fue proclamada. En el caso de Costa Rica, las ciudades realizan un desfile protagonizado por estudiantes de escuelas, colegios y universidades, bandas escolares, abanderados (donde usualmente corresponden a los estudiantes con excelencia académica) e instituciones públicas como la Fuerza Pública, la Cruz Roja y Bomberos de Costa Rica. Prior al desfile, se efectúa un acto cívico donde se entona el Himno Nacional de Costa Rica, el Himno Patriótico del 15 de setiembre, las palabras de la señora alcaldesa y las indicaciones de seguridad para el disfrute del desfile. (CoopeAnde, 2017)

Con respecto a Santa Cruz, el acto cívico se lleva a cabo en el anfiteatro Carlos Rodríguez del Parque Bernabela Ramos que también es punto de salida del desfile, recorre la calle 0 y finaliza en la entrada principal de la ciudad. Los Desfiles Patrióticos de la Independencia de

Guanacaste, en general, se diferencian de los del Gran Área Metropolitana debido a que involucran elementos del folclor como cimarronas y mascaradas.

Vendedoras de repostería típica como cocadas, empanadas, pasteles y cajetas, instalan sus puestos, en las esquinas de las cuadras que forman parte del recorrido, para aprovechar la venta de sus productos. Y de vez en cuando, es posible ver un par de marimbistas contiguo a estos puestos de venta para amenizar el desfile. Al terminar el desfile, a eso del mediodía, la gente abarrota los restaurantes y sodas para almorzar en familias o amigos y en la tarde continúan la fiesta en los bares.

A continuación, se presentará un par de cuadros que comprenden indagación específica de las particularidades de la oferta de hospedaje de Santa Cruz como las características de las habitaciones y qué servicios complementarios ofrecen a sus huéspedes y clientes. Después, se analizarán los datos y se dispondrá de información adicional sobre uno de los hoteles más antiguos y reconocidos del área.

Tabla 10. Oferta de Hospedaje Características de las Habitaciones

Oferta de Hospedaje											
Características de las Habitaciones											
Sitio de Alojamiento		Capacidad		Comodidades de las Habitaciones							
Nombre	Clasificación Estrellas	Tipo	Pax	Baño	Agua Caliente	Ventilación	TV Cable	Teléfono	Armario	Amenidades de Baño	
Hotel La Calle de Alcalá	3	Deluxe	Single	1	Ducha	✓	A/C	✓	✓	✓	
			Doble	2	Ducha	✓	A/C	✓	✓	✓	
			Triple	3	Ducha	✓	A/C	✓	✓	✓	
		Junior Suite	5	Tina	✓	A/C	✓	✓	✓	✓	
		Suite	2	Tina	✓	A/C	✓	✓	✓	✓	
Hotel Paraje del Diríá	2	Deluxe	3	Ducha	✓	A/C	✓	-	✓	✓	
Hotel La Pampa	-	Estándar	2-3	Ducha	✓	A/C	✓	-	-	✓	
Hotel El Marino	-	Estándar	2-3	Ducha	✓	A/C	✓	-	-	✓	
Hotel El Cacique Marino	-	Estándar	2-3	Ducha	✓	A/C	✓	-	-	✓	
Cabinas La Estancia	-	Estándar	2-3	Ducha	✓	A/C	✓	-	✓	✓	
Cabinas La Estancia del Este	-	Estándar	2-3	Ducha	✓	A/C	✓	-	✓	✓	
Hotel Diríá	1	Deluxe	Doble	2	Ducha	✓	A/C	✓	-	✓	✓
			Triple	3	Ducha	✓	A/C	✓	-	✓	✓
Hotel Las Tinajas	-	Estándar	2-3	Ducha	-	Ventilador	-	-	-	✓	

Fuente: Elaboración propia del investigador con datos de Booking.com, observación de campo, sitios webs, y visitas personales a los establecimientos.

Tabla 11. Oferta de Hospedaje: Servicios Complementarios

Oferta de Hospedaje									
Servicios Complementarios									
Nombre del Sitio de Alojamiento	Servicios Complementarios								
	Parqueo Gratuito	Piscina	Bar y/o Restaurante	Wifi	Lavandería	Sala de Reuniones	Rent a Car	Venta de Tours	Otro...
Hotel La Calle de Alcalá (***)	✓	✓	✓	✓ Lobby	✓	✓	✓	✓	-Wet bar -Suvenires
Hotel Paraje del Diríá (**)	✓	-	✓	✓ Lobby	-	-	✓	-	-Pet friendly -Shuttles
Hotel La Pampa	✓	-	-	✓ Lobby	-	-	-	-	-Información Turística
Hotel El Marino	✓	-	✓	✓ Lobby	-	-	-	-	-
Hotel El Cacique Marino	✓	-	✓	✓ Lobby	-	-	-	-	-
Cabinas La Estancia	✓	-	✓	✓ Lobby	-	-	-	-	-
Cabinas La Estancia del Este	✓	-	✓	✓ Lobby	-	-	-	-	-
Hotel Diríá	✓	✓	-	✓	-	-	-	-	-Información Turística
Hotel Las Tinajas	✓	-	-	-	-	-	-	-	-

Fuente: Elaboración propia del investigador con datos de Booking.com, observación de campo, sitios webs, y visitas personales a los establecimientos.

Oferta de Hospedaje

Características de las Habitaciones y Servicios Complementarios

La información en los cuadros fue brindada por el personal de recepción, tomada de algún canal de distribución como Booking.com, Facebook y consultas Google o por observación de campo durante la visita al establecimiento.

Todos los hoteles seleccionados se encuentran ubicados dentro del Distrito, en el centro de la ciudad o a un máximo de cinco kilómetros de distancia; esto considerando la preferencia por el comercio local alrededor del espacio en estudio y que se vería beneficiado.

Las tablas anteriores presentan las nueve opciones de oferta de hospedaje que hay en la ciudad de Santa Cruz y alrededores, tomando en cuenta hoteles y cabinas. Ambos cuadros indican el nivel nulo de categorización de los sitios de alojamiento, donde únicamente un hotel sobresale con tres estrellas.

Primeramente, el cuadro de las características y comodidades de las habitaciones dejan saber los tipos de habitaciones y la capacidad de huéspedes de éstas. El promedio de capacidad de huéspedes es de dos a tres personas por habitación y el tipo de habitación más buscado es la estándar o sencilla. Con esto se asume que el público meta de estos sitios de alojamiento no es de alto poder adquisitivo debido a la simplicidad de la oferta. Adicionalmente, las comodidades y amenidades que un huésped puede encontrarse, actualmente, en estas habitaciones en general se consideran muy básicas y no aportan valor agregado entre las opciones; es decir, no existe grado de competencia, sino de estancamiento y sobrevivencia.

Por otro lado, el siguiente cuadro presenta los servicios complementarios de las nueve opciones; estos servicios, aunque para muchos huéspedes son necesarios, no son indispensables al pernoctar, pero aportan un cierto grado de satisfacción. Aquí las opciones empiezan a diferenciarse una de la otra. Comenzando con que todos tienen parqueo gratuito y escasos servicios que usualmente solicitan huéspedes de largas estadías, se piensa que los hoteles son de paso o para estadías de una noche.

Información brindada por el Hotel La Calle de Alcalá

Nayudel Castro y Ricardo Jiménez, propietario del Hotel La Calle de Alcalá, comentaban en una comunicación personal con fecha de 15 de noviembre 2018 que, en su caso, recurrían a estrategias para mantener la sostenibilidad y rentabilidad económica del negocio durante las temporadas bajas. Según su registro, las temporadas altas van del 11 al 21 de enero debido a que es en este rango de días es donde se realizan la Semana Cultural de Santa Cruz y las Fiestas Típicas Nacionales. Otra semana de alta ocupación es la segunda semana de diciembre; con la llegada de la Navidad, muchas personas se trasladan del Gran Área Metropolitana (GAM) a Santa Cruz para visitar a sus familiares. Generalmente, la ocupación promedio anual de su hotel ronda entre el 65% y 70%.

Por otra parte, afirman que quienes más se hospedan son turistas nacionales y que usualmente el aumento de la ocupación se debía a los días donde ocurrían eventos culturales masivos. Además, indican que los eventos menores no atraen ni a nacionales ni extranjeros y que consideraban que la razón principal es la falta de comunicación, promoción o porque no demoran más de un día como para hacer un traslado tan largo como desde San José.

Desde que el hotel abrió sus puertas, durante la temporada baja se las han ingeniado con el siguiente listado de estrategias:

- Alquilar el salón de eventos para actividades especiales, discomóvil, reuniones y capacitaciones.
- Hacer pasantías al público para el uso de la piscina y consumo del bar/restaurante por una pequeña tarifa.
- Alquilar los tres locales que tiene el hotel para ventas de suvenires, salones de belleza, alquiler de películas u otro servicio.
- Adaptar habitaciones estándar como oficinas o bodegas para alquilar.
- Disminuir gastos como recorte de personal y cierre del bar de la piscina.

Las tácticas enlistadas las complementan con las siguientes acciones en materia de sostenibilidad ambiental:

- Reciclar el papel para imprimir de la recepción y otros documentos físicos.

- Los interruptores de luz de las habitaciones tienen etiquetas con recordatorios como “Ayudemos al planeta. Apaguemos la luz”. Igualmente, con los grifos de los baños, “Por un futuro mejor...AHORREMOS AGUA”.
- Para la sección de mantelería; si en una misma semana van a utilizar los mismos colores y aún están limpios, no se cambian durante el resto de la semana; contribuyendo con la reducción de lavadas y, por ende, consumo de energía eléctrica.
- Es terminantemente prohibido fumar dentro de las habitaciones e inclusive en áreas públicas, de tal manera que el hotel sea un ambiente libre de humo de tabaco.
- Los líquidos usados para la limpieza de las habitaciones son amigables con el ambiente y conservan en mayor concentración agua perfumada y menos químicos perjudiciales. No se hace uso de aerosoles.
- El material de descarte de mantelería es reutilizado a través de la creación de paños y trapeadores para la limpiar y sacudir habitaciones.
- En el ámbito social hacen donaciones de juguetes y fiestas de la alegría para el kínder de la sede de la Universidad de Costa Rica (UCR) de Santa Cruz.

El Hotel La Calle de Alcalá contribuye con la ocupación de los otros establecimientos de hospedaje mediante la comunicación y alianzas en caso de sobreventa o indisposición de algún huésped. La ubicación de las demás opciones le permiten el traslado rápido de huéspedes ya que se encuentran a metros de distancia de La Calle de Alcalá. Adicionalmente, se abastecen suministros y amenidades entre ellos cuando suceden faltantes y en muchos casos comparten los mismos proveedores.

Perfil de Turista

El siguiente subapartado es un análisis de la información recopilada a través de la encuesta aplicada a turistas hospedados en algunos de los sitios de alojamiento de la oferta hotelera de Costa Rica referida anteriormente. Esta sección tiene como finalidad identificar las características del perfil del turista que pernocta en la ciudad y su interés por la realización de actividades culturales.

Primera parte. Datos demográficos en información general

Se detallarán los porcentajes y números de los turistas encuestados en cuanto a género, rango de edad, país o región de origen (nacionalidad), estatus civil e ingreso económico mensual.

Tabla 12. Rango de edad de los turistas

Rango	N	%
De 18 a 21	6	12%
De 22 a 34	14	28%
De 35 a 40	15	30%
De 41 a 64	11	22%
64 o más	4	8%
Total	50	100%

Fuente: Elaboración propia del investigador.



Ilustración 1. Gráfico 2: Rango de edad de los turistas

Fuente: Elaboración propia del investigador.

De una muestra total de 50 personas; el rango de edad que predomina es el de 35 a 40 años con un 30%, en segundo rango de 22 a 34 años un 28%, posteriormente de 41 a 64 años con un 22%, seguidamente con un 12% los que tienen entre 18 y 21 años y con menor participación los ciudadanos de oro de 65 años o más con un 8%.

De aquí se desprende que, en definitivo, la generación nacida a inicios de los noventa (o técnicamente conocida como *millennial*) es la que opta por viajar más a sitios culturales o que se muestra interesada en el estilo de vida de una comunidad pequeña. Debido a su alto grado de independencia, se aleja del turismo de masas y prefiere adentrarse en los pueblos para conocer sus características socioculturales y vivir la experiencia como un habitante más. Otra particularidad de los *millennials* que se relaciona con este estudio es su afinidad a las artes, la danza, la música, el vestuario y la gastronomía. Muestran interés en desarrollar su creatividad al buscar cómo aprender a confeccionar trajes típicos, llevar clases de cocina de comida local, tomar lecciones de baile popular o crear su propia artesanía de barro y pintura.

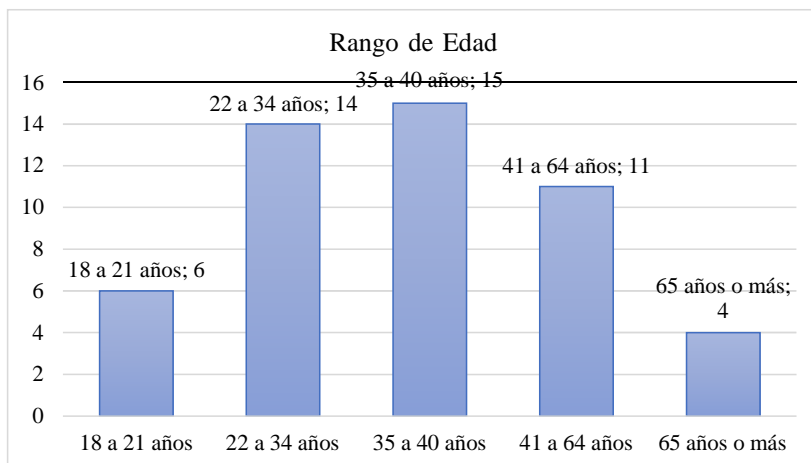
Tabla 13. País o región de origen

País o Región de Origen	N	%
Costa Rica	21	42%
Estados Unidos de América	18	36%
Europea	7	14%
Asiática	2	4%
Otro: Venezuela	2	4%
Total	50	100%

Fuente: Elaboración propia del investigador.



Ilustración 2. Gráfico 3: Número de turistas por país o región de origen.

Fuente: Elaboración propia del investigador.

El turista nacional tiende a ser más visitante de zonas rurales o centros de los cantones y comunidades que los extranjeros quienes, al contrario, se sienten más atraídos al desarrollo turístico de la costa y, a la vez, buscando similitudes a sus países y variedad de oferta hotelera y gastronómica.

Del total de la muestra, un 42% señaló vivir en Costa Rica o simplemente ser costarricense, seguido por un 36% que dice provenir de los Estados Unidos de América; es decir, continúa siendo mercado extranjero que más visita a Costa Rica. Por otro lado, un 14% de los encuestados son de Europa, en general; de dos parejas, una dijo ser de la región asiática y la otra de Venezuela como opción adicional; estos equivalen a un 8%.

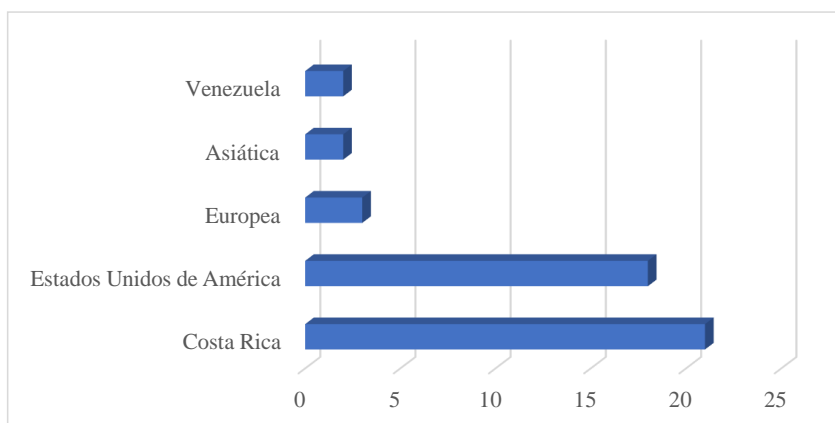
Tabla 14. Estado civil de los turistas

Rango de edad	N	%
Soltero (a)	27	54%
Casado (a)	8	16%
Unión libre	12	24%

Divorciado (a)	3	6%
Viudo (a)	0	0%
Total	50	100%

Fuente: Elaboración propia del investigador.



Ilustración 3. Gráfico 4: Estado civil de los turistas

Fuente: Elaboración propia del investigador.

Del 100% de los encuestados, un 54% confirmó ser soltero, hubo cuatro parejas casadas, tres que se encuentran en unión libre, tres divorciados que equivalen a un 6%, y no hubo algún viudo ni viuda. De aquí se puede mencionar que las personas solteras son quienes gustan viajar más a comunidades y se asume que viajan con la intención de conocer e interrelacionarse con otros actores, como turistas o visitados. De las cuatro parejas dos confirmaron estar de luna de miel en el país; dos de Estados Unidos y la única proveniente de Venezuela, en condición de “mochilero”. Es válido recordar que una de las modalidades que se está introduciendo en el país son las lunas de miel.

En conclusión, para este estudio es válido afirmar que existe una tendencia de viajar y explorar un destino solo, hacer y dejar relaciones interpersonales y mantener su contacto por medio de redes sociales. Disminuye la dependencia de tener que viajar acompañado o en

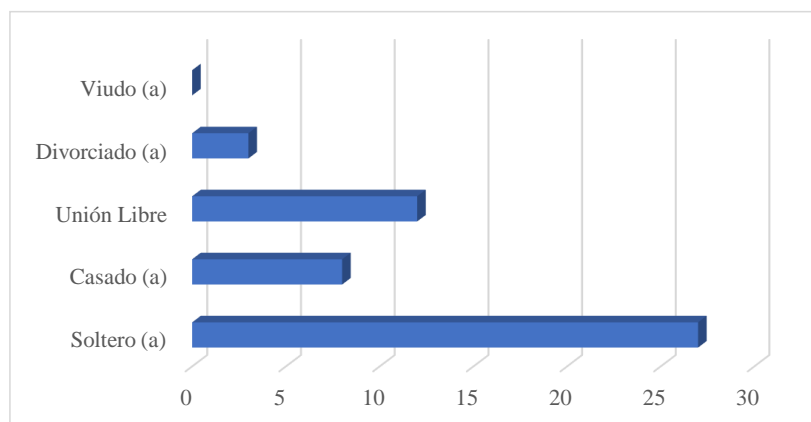
familia; quizá por situaciones económicas, diferencia de gustos con respecto a destinos o por la facilidad y toma de decisiones estando ya en el destino.

Parte 2. Actividades Culturales

Durante la encuesta, a cada turista se le entregó una matriz con una serie de tipos de actividades culturales que se realizan en el distrito de Santa Cruz a lo largo del año y junto a la Escala de Likert, comprobar cuánto interés mostraría si tuviera la oportunidad de realizarla o asistir cada una de las opciones presentadas.

Para términos de orden y organización de los datos, las actividades se han estructurado en cinco grupos de acuerdo con su modalidad o rama en la que se desenvuelve. Los grupos estarían conformados de la siguiente forma:

- Grupo 1: Museos, galerías, monumentos y esculturas.
- Grupo 2: Comunidades, pueblos y granjas agropecuarias (Turismo Rural Comunitario-TRC,
- Grupo 3: Disfrute y clases de gastronomía local.
- Grupo 4: Iglesias y actividades religiosas (rezos, procesiones, desfiles de santos, misas o cultos en templos y/o espacios públicos...)
- Grupo 5: Artísticas: Música y danza, artesanías y mascaradas.
- Grupo 6: Fiestas, ferias, festivales, desfiles y pasacalles.

Tabla 15. Opinión de los turistas sobre los tipos de actividades que se realizan en el distrito de Santa Cruz

Grupo de Actividad Cultural	Frecuencia: Grado de Interés				
	Muy De acuerdo	De acuerdo	Ni de acuerdo ni en desacuerdo	En desacuerdo	Muy en desacuerdo
Grupo 1	38%	42%	10%	6%	4%
Grupo 2	18%	22%	28%	18%	14%

Grupo 3	14%	40%	30%	12%	4%
Grupo 4	2%	8%	24%	36%	30%
Grupo 5	26%	30%	24%	14%	6%
Grupo 6	44%	30%	16%	8%	2%

Fuente: Elaboración propia del investigador.



Ilustración 4. Opinión de los turistas sobre las actividades culturales que se realizan en Santa Cruz

Fuente: Elaboración propia del investigador.

Lo anterior, describe la variedad de gustos por cada una de las ramificaciones en las que se desprenden las actividades del turismo cultural, involucrando el turismo rural comunitario.

- Sobre el grupo 1: Museos, galerías, monumentos y esculturas: Un 38% estaría muy de acuerdo, un 42% estaría de acuerdo, 10% se presenta neutral, un 6% no está interesado y un 4% no le interesa del todo.

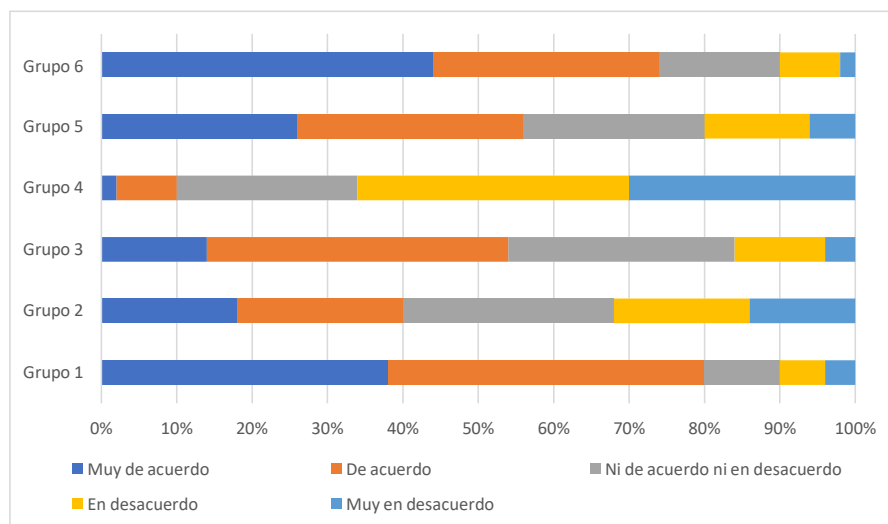
- Sobre el grupo 2: Comunidades, pueblos y granjas agropecuarias (Turismo Rural Comunitario-TRC): Un 18% estaría muy de acuerdo, un 22% estaría de acuerdo, un 28% se presenta neutral, un 18% no está interesado y un 14% no le interesa del todo.
- Sobre el grupo 3: Clases de cocina y disfrute de gastronomía local: Un 14% estaría muy de acuerdo, un 40% estaría de acuerdo, un 30% se presenta neutral, un 12% no está interesado y un 4% no le interesa del todo.
- Sobre el grupo 4: Iglesias y actividades religiosas (rezos, procesiones, desfiles de santos, misas o cultos en templos y/o espacios públicos...): Un 2% estaría muy de acuerdo, un 8% estaría de acuerdo, un 24% se presenta neutral, un 36% no está interesado y un 30% no le interesa del todo.
- Sobre el grupo 5: Grupo 5: Artísticas: Música y danza, artesanías y mascaradas: Un 26% estaría muy de acuerdo, un 30% estaría de acuerdo, un 24% se presenta neutral, un 14% no está interesado y un 6% no le interesa del todo.
- Sobre el grupo 6: Grupo 6: Fiestas, ferias, festivales, desfiles y pasacalles: Un 44% estaría muy de acuerdo, un 30% estaría de acuerdo, un 16% se presenta neutral, un 8% no está interesado y un 2% no le interesa del todo.

Parte 3. Información sobre estadía.

El siguiente segmento es una identificación de la tendencia de viaje y estadía de los turistas: Se analizará si viajan acompañados y en caso de si por quién, cuánto estaría a pernoctar en un hotel del Distrito y disposición por pagar por una noche, cuáles comodidades exigiría al hotel por el precio seleccionado, entre otras variables.

Tabla 16. Tendencia de viaje

Característica	N	%
Solo (a)	15	30%
En pareja	10	20%

En familia	8	16%
Con amigos	17	34%
Total	50	100%

Fuente: Elaboración propia del investigador.



Ilustración 5. Gráfico 7: Tendencia de viaje

Fuente: Elaboración propia del investigador.

De acuerdo con los datos del gráfico anterior, un 34% de los turistas entrevistados tiende a viajar en grupos de amigos (como dato adicional, los grupos entrevistados estaban compuestos por amigas y no sobrepasaban las 3 personas por grupo), seguidamente, un 30% lo hace por sí mismo (de estos últimos la mayoría fueron costarricenses y estadounidenses), un 20% viaja con su pareja o esposo (a) y un 16% viaja con sus familiares. Para términos de este proyecto las familias estuvieron compuestas por padres e hijos.

Tabla 17. Número de noches por estadía

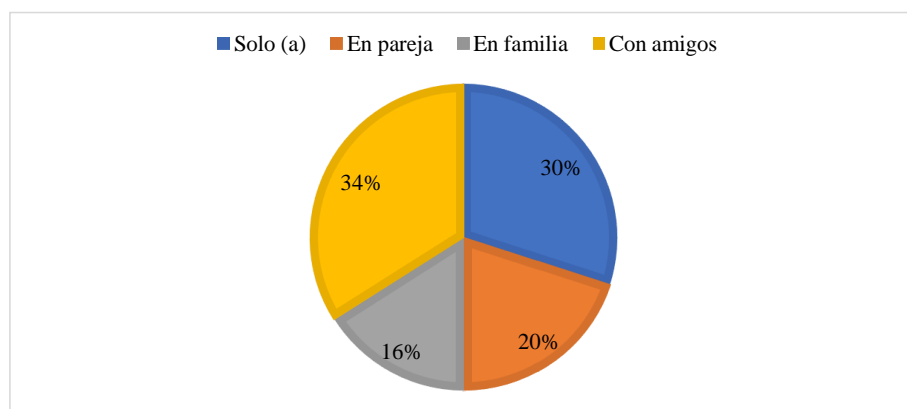
Rango de noches	N	%
-----------------	---	---

1 noche	9	18%
De 2 a 3 noches	18	36%
De 4 a 5 noches	16	32%
1 semana o más	7	14%
Total	50	100%



Ilustración 6. Gráfico 8: Número de noches por estadía

Fuente: Elaboración propia del investigador.

Lo que menciona la tabla 13 y el gráfico 8, es que la mayoría con un 36% tiene inclinación a gastar entre dos y tres noches en un hotel dentro del Distrito; posteriormente, un 32% estaría dispuesto a pernoctar de cuatro a cinco noches; un 18% solo estaría interesado en pasar una noche y un 14% vacacionaría hasta una semana o más. De este grupo, es fácil aludir a que el 18% que pasaría una noche toma el hotel del Distrito como un hotel de paso, hace reserva inmediata y no comparte la realización de actividades culturales ya que al siguiente día sale temprano por seguir su recorrido.

Además, quienes pernoctan una semana o más, son costarricenses, van al distrito por interés de visitar familiares o amigos y su preferencia es que su estadía calce con actividades culturales del grupo 6 (festivales, fiestas patronales, turnos y ferias).

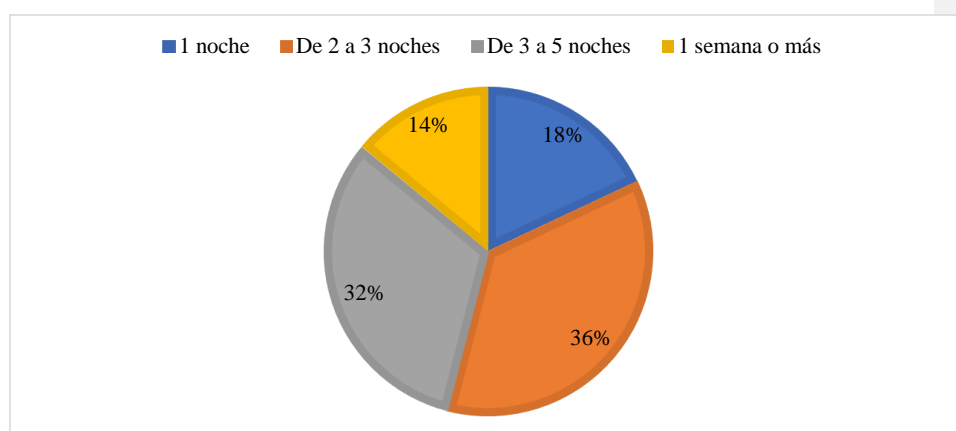
Quienes pasarían entre tres y cinco noches, presentan interés en visitar playas cercanas; considerando de bajo presupuesto los hoteles del Distrito y complementarían su vacación de sol y playa con actividades culturales. Semana Santa y las vacaciones escolares de medio período (primeras dos semanas de julio) están dentro de los días libres preferibles.

Tabla 18. Rango de precio a pagar por noche

Rango de precio	N	%
Entre ₡15,000 y ₡30,000	14	28%
Entre ₡30,001 y ₡45,000	26	52%
Entre ₡45,001 y ₡60,000	6	12%
Más de ₡60,000	4	8%
Total	50	100%

Fuente: Elaboración propia del investigador.



Ilustración 7. Gráfico 9: Rango de precio por pagar por noche.

Fuente: Elaboración propia del investigador.

Con respecto del precio por noche, un 52% estaría dispuesto a pagar más de ¢30001, pero no más de ¢45000. Seguidamente, un 28% considera entre ¢15000 y ¢30,000 suficiente para pasar una noche en el centro de la ciudad, seguidamente un 12% no pagaría menos de ¢45001, pero se limitaría por pagar más de ¢60000 y tan solo un 8% no le importaría pagar más de ¢60,000.

La perspectiva como empresario de hotel podría cambiar en el siguiente análisis ya que corresponden a la selección de comodidades, servicios adicionales y características que exigen a los hoteles que buscan considerando el rango de precio por noche.

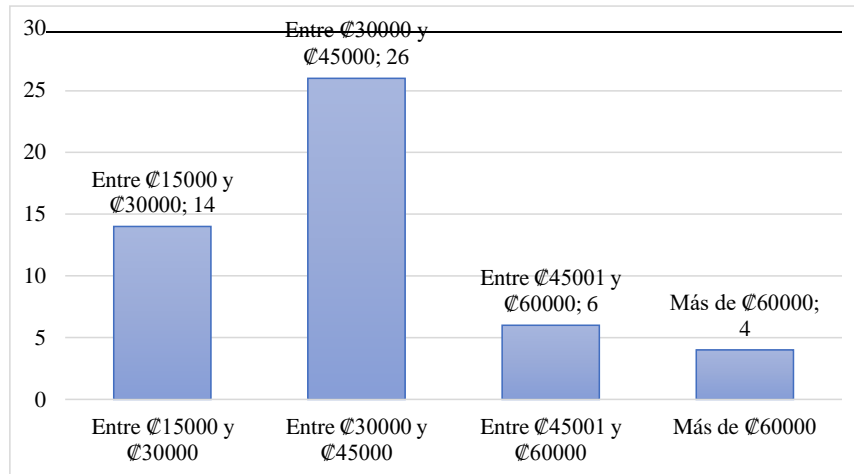
Tabla 19. Comodidades y servicios del hotel por exigir por el precio por noche seleccionado.

Rango de precio	N	%
Baño con ducha térmica	50	100%

WiFi en la habitación	50	100%
Teléfono	38	76%
Abanico ventilador	31	62%
Aire acondicionado	43	86%
Tina de baño	35	70%
Parqueo	50	100%
Restaurante	45	90%
Bar	34	68%
Piscina	29	58%
Desayuno	39	78%
Room Service	33	66%
Área de juegos infantiles	4	8%
Otro: Gimnasio / Fitness room	13	26%

Fuente: Elaboración propia del investigador.

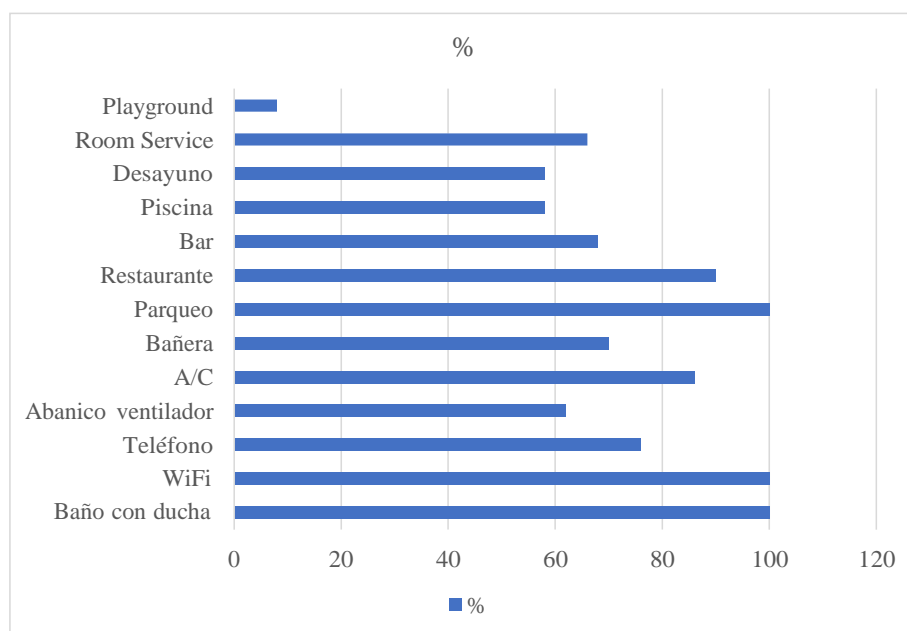

Las opciones de comodidades, servicios adicionales y presentadas a los encuestados pueden parecer básicas, pero son las que caracterizan a la oferta de alojamiento de bajo presupuesto. Todos consideran indispensable que la habitación tenga baño privado con ducha térmica o regular, WiFi en la habitación o mínimo en las áreas públicas, parqueo privado gratuito.

Aunque no todos compartieron la misma necesidad, hay un 86% que sí considera que la habitación esté ventilada con aire acondicionado o al menos con abanico ventilador dice un 62%; además, un 76% pide teléfono en caso de alguna solicitud o consulta a la recepción, el 70% le gustaría tina en su baño y un 78% ve justo que el desayuno esté incluido en la tarifa.

Por otro lado, de acuerdo con los servicios adicionales del hotel, un 90% considera que éste debe tener un restaurante o al menos bar como lo indica un 68% y que estos tengan *room service*, lo dice el 66% de los encuestados. Aparte, un 58% necesita que el hotel tenga piscina, sin importar el tamaño, y un 8% que los niños tengan un *playground*.

Quienes solicitaron más exigencia en las comodidades fueron costarricenses, sin embargo; fueron quienes, en su mayoría, pagarían entre el primer y segundo rango de la tabla y gráfico “Rango de precio a pagar por noche”; se aclara, también, que no hubo un costarricense que estuviera dispuesto a pagar un precio superior a ₡60,000.00.

Parte 4. Gastronomía.

La siguiente información básica es sobre el interés y gasto promedio de comida que un turista nacional o extranjero tiende a buscar en una estadía del distrito.

Tabla 20. Preferencia por el tipo de comida.

Tipo de comida	N	%
Típica y tradicional	17	34%
Comida rápida	20	40%

Italiano / Pizza	13	26%
Total	50	100%

Fuente: Elaboración propia del investigador.



Ilustración 8. Gráfico 10: Preferencia por el tipo de comida

Fuente: Elaboración propia del investigador.

Un 34% de los turistas le apetece consumir gastronomía tradicional y típica, un 40% se siente afín a las comidas rápidas y frituras y un 26% prefiere comer pizza o gastronomía italiana.

Tabla 21. Precio por pagar por consumo por persona por comida

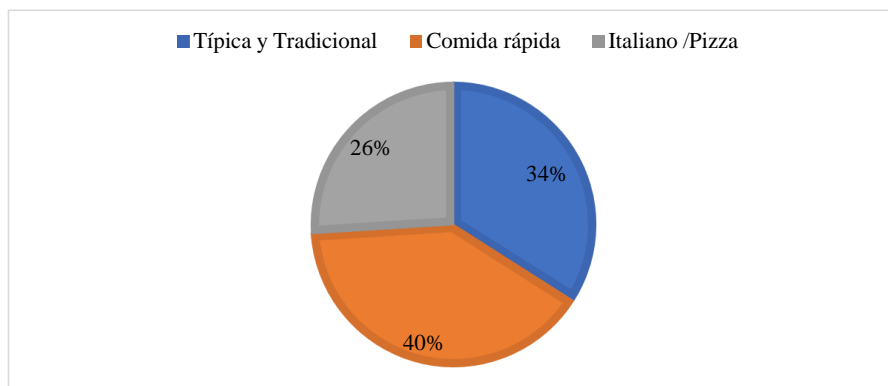
Precio	N	%
€2,000.00	15	30%
€3,000.00	19	38%
€4,000.00	16	32%

Total	50	100%
--------------	----	------

Fuente: Elaboración propia del investigador.



Ilustración 9. Gráfico 11: Precio por pagar por consumo por persona por comida.

Fuente: Elaboración propia de la investigación.

Por cada comida, un 30% pagaría un mínimo de ₡2,000 de consumo, un 38% cancelaría ₡3,000 y un 32%, no le importaría pagar ₡4,000.

Basándose en la indagación al propietario de uno de los hoteles del Distrito sobre la información de su hotel, las encuestas realizadas a los cincuenta turistas y la observación de campo realizada personalmente; se concluye lo siguiente de los perfiles de turistas que visitan el territorio del distrito de Santa Cruz:

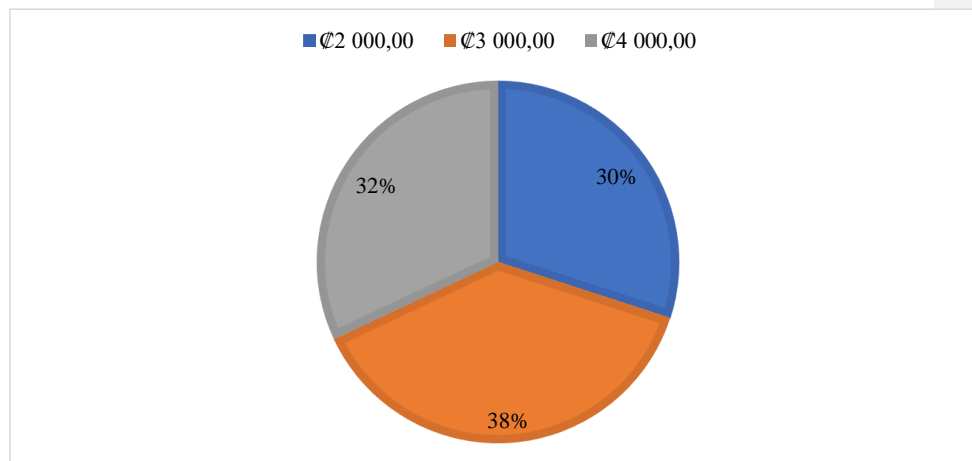
Perfil turista nacional.

- Tiende a viajar en grupos de amigos o en solitario.

- No se preocupa por las acciones de sostenibilidad dadas a conocer por el hotel, o establecimiento.
- Su motivo de visita sí contempla una actividad cultural, visita a un familiar o complementa su visita a la playa.
- Las temporadas del año que considera visitar Santa Cruz son:
 - Las primeras tres semanas de enero.
 - Los últimos 4-7 días de la Semana Santa.
 - Los fines de semana que tengan feriado festivo el viernes anterior al mismo o lunes posterior (“findes largos”).
 - Últimas tres semanas de diciembre.
- Su gasto por noche por estadía supera los ₡15,000.00, pero analiza si pagar más de ₡30,000.00. A pesar de esto, es exigente en las comodidades y servicios adicionales. Considera que la tarifa debe incluir desayuno. También, piensa que el Wifi debe ser indispensable en todo el hotel, incluyendo en la habitación.
- Conduce su carro propio, hace vehículo compartido (*carpooling*) o utiliza el transporte público autobús.
- Se ve interesado en las siguientes actividades culturales: Festivales, ferias, fiestas patronales, conciertos, desfiles, pasacalles, música y danza, deguste de gastronomía local (mas no clases de cocina), de recreación y en su menor parte, en realizar Turismo Rural Comunitario (actividades agropecuarias o visitas a fincas ganaderas).
- Su deguste por alimentación son los restaurantes de comida rápida, específicamente, los de cadenas extranjeras. Su consumo es inferior de ₡4,000.00 por consumo, por persona, por comida.
- Con respecto de los sitios de esparcimiento se encuentran las plazas deportivas, los bares de cantina o esquineros, las heladerías, los espacios públicos donde haya juegos infantiles para niños y los parques de las comunidades.
- Planea su visita cuando hay acontecimientos programados.
- Se interesa por alquilar bicicleta para recorrer la ciudad.

Turista extranjero.

- Tiende a viajar en familia, en pareja o en solitario.
- Adopta y sigue las acciones de sostenibilidad rotuladas en el hotel y habitación.
- Su estadía es inferior a una semana, pero superior a dos noches. No depende de una actividad cultural más sí le gusta recorrer el espacio de la comunidad.
- Su estadía es de paso; consulta disponibilidad como huésped de camino.
- Paga tarifas de noche por estadía superiores a los ¢30,000; no considera que el desayuno deba estar incluido, pero sí exige comodidades básicas en la habitación. No piensa que el Wifi sea un servicio indispensable en la habitación más sí en al menos, recepción.
- No se encuentra interesado en actividades religiosas, pero sí en el Turismo Rural Cultural, en conocer monumentos, esculturas e íconos históricos y artesanías.
- Viaja por vehículo rentado, transporte turístico o transporte público (autobús).
- Consume gastronomía de cadenas extranjeras de comidas rápidas, pero hace búsqueda de comida típica tradicional; especialmente para desayunos y cenas. El precio por pagar podría ser superior a los ¢4,000 por consumo por persona por cada comida.
- No planea su visita cuando hay acontecimientos programados, pero se involucra e interacciones en el momento cuando el evento está sucediendo.
- Se interesa por alquilar bicicleta para recorrer la ciudad.
- Con respecto de los sitios de esparcimiento le gusta visitar parques, plazas comerciales y bulevares.

Análisis F.O.D.A.**Diagnóstico interno del destino distrito Santa Cruz de Guanacaste****Debilidades**

- Monumentos y esculturas en condición de abandono y deterioro.

- Poca arborización y zonas verdes en los espacios públicos.
- Descuido en el mantenimiento del mobiliario, pintura y sistema de iluminación del Parque Bernabela Ramos.
- Aumento de la inseguridad pública / turística y delincuencia en los espacios públicos como Polideportivo Santa Cruz, plazas de fútbol y barrios aledaños.
- La infraestructura vial de la ciudad está conformada mayoritariamente por adoquines; sin embargo, presenta imperfecciones como huecos, hundimientos, falta de piezas y pintura termoplástica desgastada. El avance en proyectos de rehabilitación de calles progresa a paso lento.
- Ley 7600: Hay bloques de cuadras cuyas aceras y esquinas no están adaptadas para personas con discapacidad. El destino carece de políticas en turismo accesible.
- Insuficientes unidades-horarios-rutas de unidades vehiculares del sistema de transporte público local y deficiencia en la calidad y puntualidad de las actuales.
- Carencia de apoyo a agentes y/o grupos callejeros circenses, performances, estatuas humanas, pintores, cantantes, malabaristas, comediantes, stand up comedy.
- Mal manejo de recolección de basura debido a unidades limitadas de camiones recolectoras producto de daños y antigüedad, lo que provoca problemas de salud pública y afeamiento del espacio.
- Poco apoyo entre empresas y cooperativismo.
- El bilingüismo sigue siendo una tarea pendiente en la mayoría de la población del sitio para mejorar la comunicación con los turistas extranjeros.
- No hay suficientes espacios de recreación para niños pequeños; específicamente, zona de juegos infantiles.
- La ciclovía que se encuentra de la entrada principal de Santa Cruz hasta la Universidad Universidad Libre de Costa Rica (ULICORI) de Santa Cruz se encuentra en abandono y mal estado.
- Exceso de oferta de restaurantes de comida rápida; tanto locales como de cadenas nacionales y extranjeras que perjudican las llamadas “sodas”, restaurantes de comidas típicas, o la diversificación gastronómica del lugar.

- Escasez de diversificación de eventos deportivos; con excepción del dedicado al fútbol, baloncesto y ciclismo.

Fortalezas

- Campañas comunales mensuales de reciclaje de cartón, plástico, aluminio, vidrio, electrodomésticos y equipo tecnológico.
- Construcción del nuevo edificio municipal y sostenible de Santa Cruz con la apertura de plataforma de servicios, salón multiusos y espacios públicos como parqueo para bicicletas, zona de juegos infantiles y zona comercial (restaurantes y cafeterías).
- Construcción de la nueva Área de Salud de Santa Cruz con apertura de servicios de docencia y educación, ultrasonido y rayos X.
- Centro Cívico por la Paz recién inaugurado para el desarrollo en temas artísticos, de recreación, deportivos, tecnológicos y espacios para la socialización y resolución no violenta de conflictos.
- Nueva entrada-salida vía Barrio Panamá - Barrio Guayabal para descongestionar la entrada-salida principal de la ciudad y ser una alternativa en caso de alguna emergencia.
- Acondicionamiento del campo ferial como un grito de ayuda para la realización de celebraciones masivas.
- Posicionamiento-reconocimiento del destino durante tres espacios a lo largo del año: Fiestas Típicas Nacionales Santa Cruz, Semana Santa y Fiestas de Santiago Apóstol (25 de julio).
- Reconocimiento de la importancia de sostenibilidad por parte de centros educativos públicos y privados, instituciones gubernamentales que han adoptado acciones amigables con el medio ambiente e incluso galardonadas con el Programa de Bandera Azul Ecológica (BAE).
- Cultura local a disposición del visitante: Gastronomía, arquitectura, artesanías, folclor, festividades, leyendas...)

- Santuario Nacional Santo Cristo de Esquipulas es un ícono arquitectónico por ser la segunda iglesia con forma circular, catalogado como Patrimonio Histórico Nacional.

Diagnóstico externo del destino distrito Santa Cruz de Guanacaste

Amenazas

- Aumento en el tipo de cambio del dólar que podría alterar las tarifas de los servicios turísticos (hospedaje, alimentación, alquiler de autos, compra de dólares-colones-dólares...)
- Incertidumbre en la economía nacional producto del actual Déficit Fiscal.
- Cambio climático: Problemas continuos de lluvias que provocan derrumbes de terraplenes, inaccesibilidad a rutas cantonales y pérdidas materiales.
- Pobreza y exclusión social: Según el Instituto Nacional de Estadística y Censo (INEC), el Índice de Pobreza se incrementó en el último año.
- Costa Rica comienza a considerarse un país inseguro debido a los últimos acontecimientos de femicidios en zonas costeras.
- El 25 de julio del 2018, alcaldes de Guanacaste durante el Consejo de Gobierno al público en Nicoya, expusieron al presidente de la República, Carlos Alvarado Quesada, la problemática que había con respecto de la escasez de agua potable y para conservación de las fincas y ganado, así como la falta de apoyo a los productores y emprendedores. Recalaron que está mal distribuido el personal de la Fuerza Pública con tan solo 25 oficiales para abarcar la seguridad de más de 77 mil habitantes de la zona.
- Durante las vacaciones de Semana Santa, mitad de año escolar y días festivos que coinciden con fines de semana, el territorio de las costas más populares se ven en riesgo del desgaste de la conservación y protección de los recursos naturales. Asimismo, se ve reflejada la falta de cultura con el manejo de desechos de los vacacionistas.

- Incremento e ingreso veloz de cadenas de empresas que atentan con locales pequeños ya sean supermercados, hoteles, restaurantes y de mercadería en zonas costeras desarrolladas alrededor.
- La mayoría de las casas, edificaciones, infraestructura llegan a ser vulnerables para temblores, terremotos, incendios e inundaciones por ser de madera y por las condiciones del terreno.
- Ampliación del sector Cañas-Limonal de la Carretera Interamericana-Norte; que se suma a la autopista Cañas-Liberia. Esta ruta afecta la circulación vehicular que transita por la calle que pasa frente a Santa Cruz ya que desvía a los conductores por otra zona. Santa Cruz estaría en riesgo de pasar inadvertido.

Oportunidades

- Expansión del turismo MICE (Meetings-Incentives-Conventions-Exhibitions) con la apertura del nuevo Centro Nacional de Congresos y Convenciones de Costa Rica: Ejecutivos e invitados toman días libres pre o post a sus actividades de negocios y efectúan viajes y paseos fuera del Gran Área Metropolitana (GAM).
- Proyecto Abastecimiento de Agua para la Margen Derecha del Río Tempisque y Comunidades Costeras (Paacume): Este fungiría como beneficio de abastecimiento de agua para consumo humano y prevención de sequías en las fincas ganaderas para los cantones de Carrillo, Santa Cruz y Guanacaste.
- Aumenta el flujo de movilidad que transita de la GAM al norte de Guanacaste tomando como ruta la pista Nicoya-Santa Cruz-Carrillo-Filadelfia-Liberia.
- Ampliación del aeropuerto de Liberia, tanto en salas de espera y centro duty free como en la atracción de nuevas aerolíneas y apertura de nuevas rutas aéreas.
- Coopeguanacaste, R.L. como ente generador de energía eléctrica sostenible a bajo costo para proveer a la ciudad.
- Rehabilitación de la carretera Nicoya-Santa Cruz con nuevo recarpeteo, barandas de seguridad, pintura termoplástica e iluminación led a lo largo de todo el recorrido.

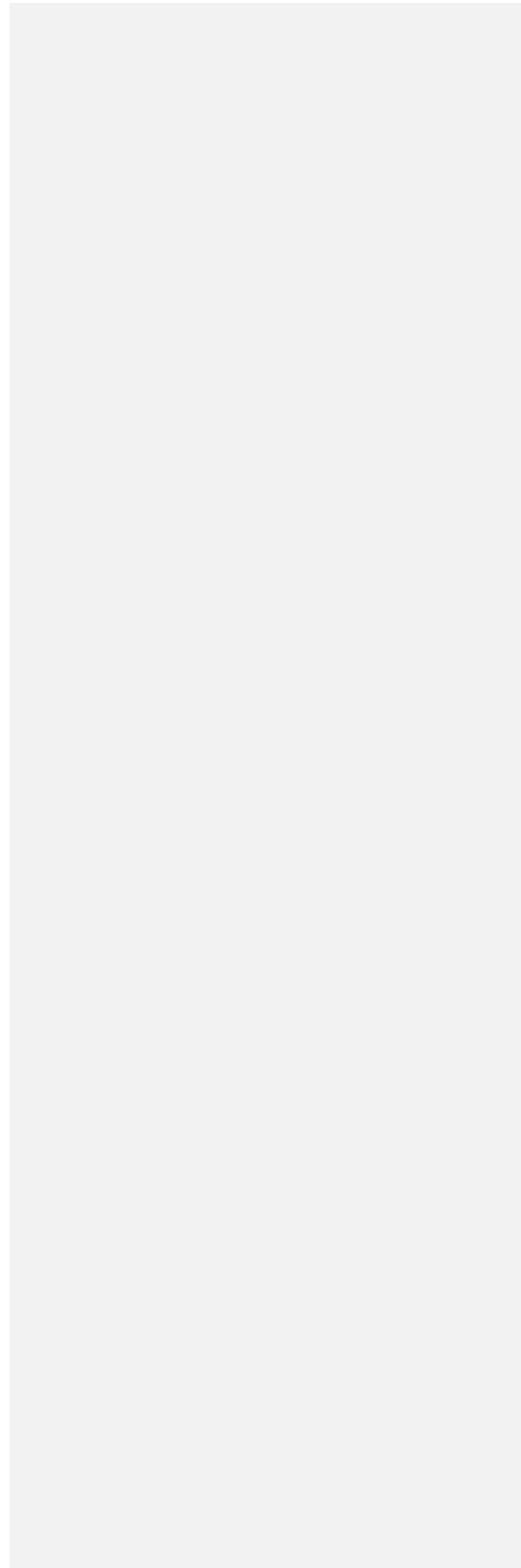

ENCADENAMIENTO PRODUCTIVO Y DESARROLLO DEL TURISMO RURAL COMUNITARIO

Recuperación, Restauración de Espacios Comerciales Públicos

Propuesta 1: Caso Mercado Municipal de Santa Cruz

Análisis situacional del Mercado Municipal actual

El Mercado Municipal de Santa Cruz se encuentra dividido en dos secciones: La parte externa y la interna. En la externa se encuentra la estación municipal y locales comerciales y en la interna están los quioscos y los puestos de venta de artículos. Lamentablemente, al Mercado Municipal solo le reconoce popularmente por la estación de buses ya que desde, aquí es donde se distribuye el transporte público a la GAM y la costa, principalmente, ésta última. La infraestructura se encuentra en abandono; con una fachada deteriorada, mobiliario inservible, zonas oscuras debido a un obsoleto sistema de iluminación, quioscos vacíos o abandonados y los comercios que sobreviven son de cadena nacional o de artículos chinos. Por otro lado, los jardines están en óptimas condiciones de mantenimiento y embellecen el alrededor del inmueble.

Estrategias para su recuperación y restauración

Más adelante se comentará sobre la propuesta de confeccionar una ruta turística. El Mercado Municipal sería una parada dentro de esta ruta, pero para ello se debe reconstruir el atractivo por se del sitio. Se debe aprovechar la ubicación, especialmente con los próximos proyectos que pretende construir la Municipalidad de Santa Cruz como el nuevo edificio municipal y la remodelación del campo ferial, ambos ubicados a 150 metros de distancia.

Destinar los quioscos del espacio interno para la venta de artesanías, comidas y bebidas típicas, juguetes tradicionales, productos derivados de granjas o fincas agropecuarias, floristería, bazar, entre otros.

Hay que sacar beneficio de las áreas verdes instalando juegos infantiles y mobiliario como sillas y mesas; básico ejemplo sería el de llevar a los niños a jugar y después pasar a los quioscos por un helado “apretado” o a comer algo. Adicionalmente, los amplios pasillos

alrededor del mercado servirían de espacio para colocar galerías o exhibiciones de fotografías antiguas, pinturas, artesanías o manualidades y, a su vez, organizar una feria de emprendedores donde microempresarios exhiban y pongan a la venta sus bienes y servicios.

Para lograr lo mencionado anteriormente, la Municipalidad junto con sector privado debe invertir en mejorar las instalaciones como mobiliario, iluminación, sistema de sanidad e instalar estaciones de reciclaje y división de desechos.

Propuesta 2: Nuevo Mercado de Artesanías

Al costado sureste del Santuario Nacional Santo Cristo de Esquipulas se encuentra un pequeño lote baldío que la Municipalidad podría adquirir para la construcción de un mercado de artesanías. No es necesario edificar un proyecto lujoso, pero sí que tenga las condiciones necesarias o básicas para la venta de artesanías y se adapte a la temática de la ocupación.

Para ello debe contar no solo con el levantamiento del local per se y los servicios básicos de agua, luz y baño, pero, además, que cuente con estantes de madera para que los artistas exhiban su producto, las herramientas para su fabricación, e instrumentos informativos que sirvan para dar a conocer la actividad que realizan.

La comercialización de las piezas se complementaría con talleres que induzcan al aprendizaje de las técnicas, pintura, historia y rescate de las tradiciones artísticas. Adicionalmente, el terreno donde se construiría se encuentra contiguo al rancho que la iglesia alquila para la venta de comidas y bebidas típicas y algo podría salir de la alianza entre ambos actores y la suma de otros relacionados con la cocina santacruceña.

Diversificación de la Actividad Turística Cultural

Propuesta 3: Festival Turístico Santa Cruz

Se espera que un Festival Turístico Cultural sea un evento para llevarse a cabo durante un fin de semana (dos días) y en horas de la tarde-noche para evitar la contaminación sonora. Además, debería ser distribuido en distintos espacios públicos a lo largo del centro. Esto no solo evitará la aglomeración en un solo lugar; pero además, podrá esparcir al público y que

los negocios como abastecedores, supermercados, quioscos de comida, restaurantes, entre otros se vean favorecidos.

Entre el listado de actividades que se podrían tomar en cuenta están:

- Conciertos y recitales de bandas escolares, municipales, cimarronas o grupos de la etapa básica de música de la Universidad de Costa Rica (UCR).
- Aprovechar elementos del folclor: Desfile-exposición—venta y talleres de mascaradas y artesanías; juegos populares y concursos, danzas y bailes típicos, invitando a grupos de bailes folclóricos que estén comenzando a surgir u organizarse.
- Ventas de comidas típicas: Apoyando no solo exclusivamente los quioscos de ferias, pero también las cocineras de experiencia en gastronomía chorotega que participan en ranchos de las fiestas patronales.
- Invitar a grupos de espectáculos circenses callejeros, performances, payasos para apoyar sus habilidades.
- Competencias y disfraces de mascotas.
- Espacios para los niños con alquiler de inflables, trampolines, personajes de leyendas tradicionales o típicos, cuenta cuentos, obras de títeres/teatro y pinta caritas.
- Establecer en las plazas y parques galerías y exhibiciones de fotografías, artesanías, pintura, escultura y manualidades.
- Efectuar un pasacalle con los participantes y personajes que haga recorrido alrededor del festival para que la gente se vea invitada a participar de las actividades.
- Informar sobre la agenda cultural de la que se comentará en las estrategias de promoción y la invitación por seguir las redes sociales y formar parte de los grupos organizadores, grupos e instituciones participantes.

Sitios de esparcimiento: Parque Bernabela Ramos, Plaza de Buenos Aires, De la intersección avenida 5-calle 0 a intersección avenida 4-calle 0, Bulevar costado norte Santuario Nacional Santo Cristo de Esquipulas, Mercado Municipal y Centro Cívico por la Paz. Crear alianzas con este último para impartir los talleres que trabajan y sacar provecho de las instalaciones como el parque infantil, la rampa de patinaje y las máquinas para hacer ejercicio.

Propuesta 4: Festival de la Gastronomía Chorotega

Promover las comidas y bebidas locales a través de un Festival Gastronómico sobre calle 0 en el que sean partícipes los restaurantes de comida local, sodas, quioscos y emprendedores de alimentos, bebidas, accesorios y artículos. Conectar los puntos de referencia donde se ofrezca comidas y bebidas típicas como el Mercado Municipal, la Cooperativa de Tortilleras y el rancho que la iglesia pone a disposición para la cocina de comida criolla.

Mapa del Festival Gastronómico

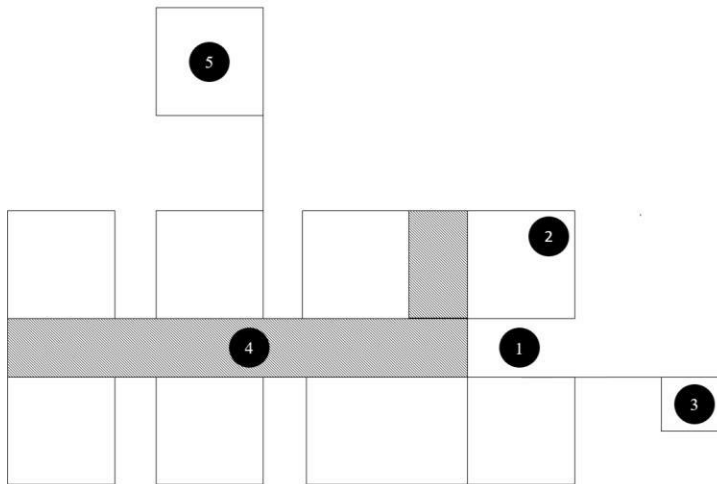

1. Quioscos comida y bebidas típicas	4. Zona comercial, establecimientos de comidas rápidas
2. Rancho de cocina criolla de la parroquia	5. Mercado Municipal de Santa Cruz
3. CoopeTortillas S.A.	---

Fuente: Elaboración propia del investigador.

El festival tomaría lugar un fin de semana, de tal manera que los puestos de venta del punto 1 se vean beneficiados con la salida de las misas y aprovechando la disponibilidad de la gente. Esta actividad debería realizar al menos cada tres meses y complementarse con otros elementos recreativos como juegos tradicionales, concursos, rifas, recitales e inflables para niños, de tal manera que la gente se mantenga entretenida en el espacio y no sea un evento de visita rápida.

Propuesta 5: Creación de una Ruta Turística

La ruta turística que se presenta, a continuación, es una propuesta panorámica de un recorrido alrededor de la ciudad que rescata y resalta los puntos de referencia culturales más importantes. Aunque se ha tomado el Parque Bernabela Ramos y el Santuario Nacional Santo Cristo de Esquipulas como los dos atractivos más distinguidos, también se han tomado en cuenta los monumentos y esculturas a los que no se les ha dado justamente el valor merecido.

La ruta turística se complementa con otras actividades culturales. Por un lado, se hará una visita a CoopeTortillas S.A. gracias a su aporte como elemento gastronómico del folclor. En este espacio, los turistas podrán degustar de comidas y bebidas típicas, especialmente las tortillas palmeadas a mano. Además, se implica en visitar el complejo del Centro Cívico por la Paz y Polideportivo Santa Cruz para informar al turista sobre los trabajos que ambas entidades realizan a beneficio de la sociedad del Cantón.

Se implica que una vez que el mercado de artesanías de la propuesta dos del actual plan entre a disposición del público, se incluya en el recorrido de la ruta como parte de la apreciación y valoración artística, el aprendizaje a través de talleres y compra de suvenires para beneficio económico de los artesanos.

Por último, la ruta tendría una última parada en el Mercado Municipal de Santa Cruz (nuevamente implicando que se hayan tomado acciones de recuperación y restauración del espacio planteado en la propuesta uno).

Se propone que durante el recorrido se converse sobre las técnicas constructivas de las casas, su arquitectura, distribución de habitaciones y la caracterización del estilo de vida de los santacruceños.

Mapa de la Ruta y Puntos de Referencia

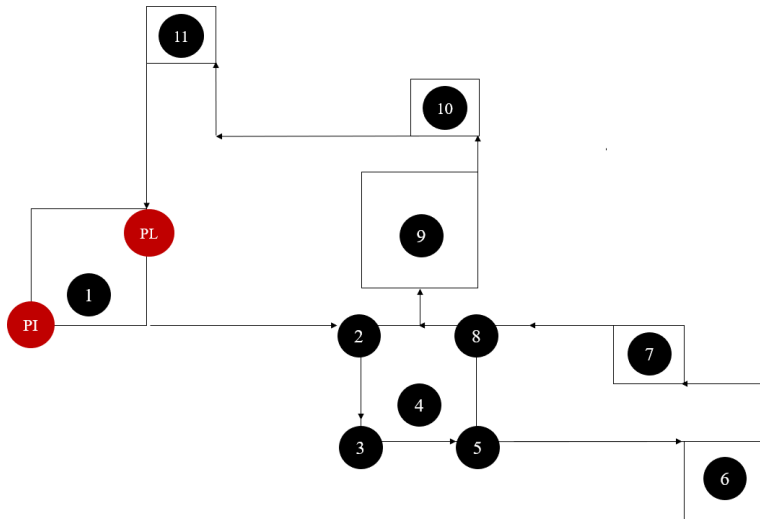

PI: Punto de Inicio	7. CoopeTortillas S.A.
1. Plaza López (Plaza Los Mangos)	8. Monumento a Bernabela Ramos
2. Monumento al Montador y Vaquetero	9. Santuario Nacional Santo Cristo de Esquipulas
3. Monumento de la Mujer Campesina	10. Mercado de Artesnías
4. Monumento Arrieta-Bonilla-Leal	11. Mercado Municipal de Santa Cruz
5. Monumento al Cacique Diriá	PL: Punto de Llegada.
6. Centro Cívico por la Paz Polideportivo Santa Cruz	NOTA: Puntos de referencia 2, 3, 4, 5 y 6 ubicados en el Parque Bernabela Ramos.

Fuente: Elaboración propia del entrevistador.

Formalización del Talento Humano

Propuesta 6: Programa de Educación y Capacitación Turística

Crear un programa para el refuerzo de la educación y capacitación turística con el trabajo en conjunto de una alianza entre el sector público-privado en razón de la competitividad, el ordenamiento del Distrito, protección del consumidor y el fortalecimiento de los conocimientos técnicos, emocionales y académicos de los beneficiados.

El programa incluiría seminarios, talleres y capacitaciones impartidos por la población académica y estudiantil de instituciones educativas públicas y privadas que aseguren la enseñanza del turismo, hotelería y ramas afines. Se refiere al Colegio Técnico Profesional de Santa Cruz (CTP), la Universidad Latina de Costa Rica y el Instituto Nacional de Aprendizaje (INA), entre otros actores.

Capacitar y reeducar a gremios de taxistas, transporte informal y turístico, vendedores ambulantes, prestatarios de servicios turísticos y estudiantes técnicos o de educación superior de turismo y hotelería en: servicio al cliente, dominio de una segunda lengua (preferiblemente inglés), geografía turística de Costa Rica y elementos básicos del turismo.

Contar con la población anteriormente mencionada para la organización de actividades culturales, deportivas y artísticas para poner en práctica los conocimientos académicos adquiridos y la adquisición de experiencia en el ámbito.

Finalmente, efectuar reuniones constantes con los gremios para el conocimiento de sus necesidades, el control, evaluación y retroalimentación de los procesos para tomar las medidas del caso en mejoras.

ESTRATEGIAS DE MERCADEO, PROMOCIÓN E INFRAESTRUCTURA TURÍSTICA

Promoción de las Actividades Culturales

Estrategia 1 y 2: Establecer una agenda cultural y Uso de otros medios de Promoción

Comprometer a la Municipalidad de Santa Cruz o ente semindependiente por establecer mensualmente una agenda de todas las actividades culturales del distrito de Santa Cruz, un mapa de la ciudad que muestre la ruta turística, los espacios públicos y atractivos turísticos como sitios de encuentro. Esta debe tener la descripción de cada uno de los puntos citados; con respecto de las actividades y acontecimientos programados, tiene que mostrar los horarios de estos y los sitios donde tomarían lugar.

Las actividades y acontecimientos programados deben comprender el reglamento donde se indique qué y no es permisible ingresar, protocolo de seguridad y medidas de emergencia, así como un pequeño plan piloto para el manejo de desechos sólidos durante la actividad. Todo con base en el bienestar y disfrute sano de los participantes.

Este documento será publicado digitalmente en redes sociales a cargo de la Municipalidad o comisión encargada, entregado físicamente a establecimientos turísticos como restaurantes, sitios de alojamiento y afiches disponibles en espacios públicos como Parque Bernabela Ramos y Mercado Municipal de Santa Cruz. Para divulgar aún más la información, es necesario recurrir a los avisos parroquiales de las misas, especialmente los fines de semana que hay más asistencia y al perifoneo durante la mañana de los sábados que hay alto flujo comercial en el centro de la ciudad.

Infraestructura Turística

Estrategia 3: Intervenciones inmediatas en infraestructura turística

Intervenir inmediatamente la infraestructura y mantenimiento de los espacios públicos como parques, plazas, jardines y áreas verdes, mejorando la señalización, arborización con especies autóctonas, sistema de iluminación, inmobiliario y accesibilidad. De igual modo, colocar rótulos descriptivos, tanto en los monumentos y esculturas u otros atractivos turísticos como en las especies de plantas y árboles de los parques.

Tratar de recuperar la ciclovía de aproximadamente dos kilómetros que conecta la entrada principal de Santa Cruz con Barrio Guayabal, la cual colinda con la pista y se encuentra en abandono. El mejoramiento de la ciclovía sería una alternativa sostenible y saludable de movilidad urbana para no saturar las dos entradas de la ciudad y conectar la serie de barrios y pequeñas urbanizaciones con el centro.

Abastecer los faltantes de adoquines y sustituir los dañados de las calles del centro comenzando con la calle cero, calle uno y calle dos como vías de mayor tránsito vehicular para el mejoramiento y embellecimiento vial. Aquí entra la continuación del proyecto de intervención de rutas cantonales que en este momento está implementando a paso lento la

Municipalidad. De la misma manera, es imprescindible terminar de adaptar todas las esquinas de las aceras a la ley 7600 con la construcción de rampas y su señalización.

Por último, es sugerible realizar operativos efectivos de mal estacionamiento en líneas amarillas para disminuir el congestionamiento vehicular de las calles que alteran con el orden vial y público, aumenta la contaminación y arriesga la seguridad de los peatones.

Sostenibilidad

Estrategia 4: Medidas de Sostenibilidad Ambiental

Lo primero que hay que hacer es disponer de estaciones de basureros divididos por material reciclable en lugares donde la gente tienda a concurrir con mayor frecuencia. Ya hay tres estaciones de reciclaje ubicadas al costado oeste del Parque Bernabela Ramos, otra en el bulevar del Polideportivo y Centro Cívico por la Paz y la tercera en la plazoleta de los Tribunales de Justicia.

Precisa instalar una más en el costado este del Parque Bernabela Ramos, pues es donde usualmente se aglomera la multitud al salir de misa y está más cercano a los comercios de consumo inmediato como heladerías, restaurantes de comida rápida y abastecedores.

Igualmente, el Mercado Municipal necesita sustituir los basureros de estañón por una estación de reciclaje cerca de las banquillas de espera y abordaje de autobuses, los cuales se ubican frente a sodas y pulperías cuyos productos son de consumo inmediato. Otros puntos que requieren instalación de estaciones de reciclaje: Parque infantil de la Plaza de Buenos Aires, Campo Ferial (cuando se lleven a cabo festejos y eventos masivos) y en la esquina de la intervención calle 0, avenida 1 cuyo punto es el centro de la vía más comercial del centro.

Planificar con anticipación las recolecciones de basura en los barrios para comunicar a los ciudadanos lo más pronto posible cuando no se cuente con unidades recolectoras de basura o surja algún otro impedimento. Esto no solo evitaría que se acumule la basura en las calles y arriesgue la salud pública, sino que prevería que las cunetas y las alcantarillas se tapen.

Finalmente, hay que hacer periódicamente visitas imprevistas a los locales comerciales para verificar la limpieza y despejo de las aceras, las fachadas de los comercios e incitar a

que promuevan otros actos de sostenibilidad ambiental y que inviten a los clientes a su práctica. Por ejemplo, adoptar acciones tan básicas como colocar rótulos en los baños y lavatorios para concientizar sobre el desperdicio de agua o para los restaurantes, sustituir los empaques para llevar de plástico y estereofón por bolsas de papel u otro material reciclable o reciclado.

CAPÍTULO V: CONCLUSIONES Y RECOMENDACIONES

Se concluye que, gracias al diagnóstico turístico del destino, Santa Cruz posee más de 40 atractivos turísticos y nueve opciones de sitios de alojamiento para ofrecer al visitante y visitado. Sin embargo, el Distrito carece de interés o conocimiento para buscar lineamientos de promoción o comunicación para la venta de los servicios del Distrito. Es decir, hasta el momento no existía un esquema de perfil de turista nacional e internacional, un levantamiento de atractivos turísticos que permitiera la diversificación de las actividades culturales y la idea de crear un programa de formalización del talento humano para el desarrollo de las habilidades técnicas, emocionales y académicas en materia de turismo.

Entre las limitantes que condicionaron el proceso de investigación se encuentra la indisposición de algunos dueños de sitios de alojamiento para la aplicación de la entrevista sobre la experiencia como promotores de la oferta de hospedaje. Hizo falta, además, una mejor planificación y distribución del tiempo por parte del investigador para los procesos de recolección de información y calendarizar las entregas a tiempo.

No obstante, la importancia del estudio radicaba en poder compendiar toda la información necesaria sobre lo que el Distrito tiene para ofrecer a nivel turístico para venderse como destino. Los atractivos y servicios ahí están a disposición, pero se necesita que la misma población visitada, instituciones y organizaciones cooperen para el progreso de todos.

Se espera que las propuestas y estrategias planteadas se apliquen mediante su planificación, control, ejecución y evaluación. Se confía que éstas permitirán incrementar la visitación y que la población visitante invertirá en restaurantes, sitios de alojamiento y locales que ofrecen otros servicios comerciales para beneficio económico del Distrito y el desarrollo del turismo cultural.

Con respecto de las recomendaciones se aconseja lo siguiente:

- Se recomienda realizar estudios del impacto que ha generado los restaurantes de comida china en el comportamiento de los santacruceños y la competencia de la oferta de comida rápida y típica. ¿Cuál es el interés del santacruceño por ese tipo de comida sigan abriendo

más restaurantes y por qué los que ya estaban siguen posicionados después de tantos años? ¿Cómo perjudica esto a la identidad cultural del santacruceño?

- Se sugiere efectuar una investigación enfocada en el Centro Cívico por la Paz. ¿Cuáles indicadores alertaron a las autoridades para ser Santa Cruz el cantón seleccionado para su construcción? ¿Cómo se encuentran relacionados estos indicadores con la cultura y estilo de vida de la persona guanacasteca, principalmente, santacruceña? ¿Qué reacciones y resultados a futuro provocará el Centro Cívico en la sociedad y comunidad santacruceña?
- Proceder con un análisis sobre la transición del Mercado Municipal antiguo a la edificación obsoleta actual. ¿Cuáles son sus antecedentes históricos? ¿Qué factores incidieron para tal cambio? ¿Cuál es el comportamiento del santacruceño frente al inmueble y los servicios que se brindaban antes y después?
- Se invita a ejecutar una indagación sobre el impacto negativo y positivo del crecimiento de la industria turística a nivel cantonal, la creación de nuevos planes de desarrollo turístico (sostenibles) para otros distritos del Cantón. De la mano, se podrían realizar estudios similares al actual, pero para otros cantones del país y adaptados a los tipos de turismo que los caracteriza. El plan está a disposición para que, en caso de ser necesario, sea mejorado, ampliado y/o modificado.

GLOSARIO

- **Actividades:** Son las tareas que deben ser realizadas para lograr los productos intermedios de un proyecto.
- **Amenidad:** Objetos de uso personal colocados en el baño de las habitaciones por parte de la camarera.
- **Animal/Pet Friendly:** Tendencia al amor por los animales/mascotas.
- **Atractivo Turístico:** Es todo lugar, objeto o acontecimiento capaz de generar un desplazamiento turístico. Es el componente fundamental del producto turístico.
- **Capacitación:** Proceso planificado, sistemático y organizado que busca modificar, mejorar y ampliar los conocimientos, habilidades y actitudes del personal, como consecuencia de su natural proceso de cambio, crecimiento y adaptación a nuevas circunstancias internas y externas.
- **Centro turístico:** Espacio territorial dotado de bienes y servicios turísticos, con capacidad para motivar y atender una demanda significativa.
- **CST:** Siglas del Certificado de Sostenibilidad Turística del Instituto Costarricense de Turismo (ICT).
- **Costos:** Valores de los medios e insumos necesarios para producir un bien o servicio.
- **Cultura:** La suma total del comportamiento y las formas de vivir de un asentamiento de seres humanos que es transmitido de generación en generación.
- **Destino:** Lugar geográfico al que llega un viajero, sin importar si pernocta o no. (OMT)
- **Ferias:** Eventos turísticos, nacionales o internacionales, a los que concurren oferentes y demandantes de productos turísticos, que se caracterizan porque normalmente los oferentes se organizan en stands en los que promueven sus productos y servicios

- **Fitness Room:** Pequeña habitación destinada al ejercicio o yoga; pequeño gimnasio.
- **Green Friendly:** Tendencia actual que consiste en la práctica de acciones que involucren la preocupación y cuidado del medio ambiente.
- **Hotel:** Inmueble construido para dar servicio de hospedaje a personas, generalmente durante sus viajes a un destino diferente al de su residencia.
- **Industria turística:** Conjunto de empresas, establecimientos y otras organizaciones cuya actividad principal es ofrecer bienes y servicios a los turistas. (OMT)
- **King Size Bed:** Cama tamaño King.
- **LGTB:** Siglas representativas de la población Lésbica, Gay, Transexual y Bisexual.
- **Lobby:** Área principal de estar y espera en un hotel; comúnmente se encuentra contiguo a la recepción.
- **Máster Suite:** Habitación más grande, con mayor cantidad de comodidades y servicios y precio elevado de un hotel.
- **MICE:** Acrónimo (conjunto de letras que forman una palabra) que hace referencia a *Meetings, Incentives, Conferences and Exhibitions* (en español: Reuniones, Incentivos, Conferencias y Exposiciones).
- **Millennial:** Concepto representativo a personas nacidas entre 1980 y 1990. Se caracteriza por tendencias menos conservadoras, amantes del diseño y tecnología e interés por temas culturales, artísticos y deportivos.
- **PAX:** Huésped, cliente, pasajero.
- **Proyecto:** Conjunto de actividades interrelacionadas y coordinadas, con el fin de alcanzar unos objetivos específicos dentro de los límites de un presupuesto y períodos

determinados datos, y se constituye como el principal instrumento de acceso a las líneas de apoyo.

- **Queen Size Bed:** Cama tamaño Queen.
- **Regiones:** Las regiones se conforman por dos o más departamentos, con personería jurídica, autonomía y patrimonio propio.
- **Room Service:** Servicio de alimentación a la habitación.
- **Shuttle:** Transporte Aeropuerto-Hotel/Destino turístico-Aeropuerto.
- **Snack:** Golosina, bocadillo.
- **Standard Room:** Habitación estándar; suele ser la más económica en un hotel.
- **Tarifa:** Precio final al que se vende al público un producto o servicio.
- **Tip:** Consejo o recomendación práctica para llevar a cabo algo.
- **Turista:** Visitante que pernocta en el destino al menos una noche. (OMT)
- **Twin Size Bed:** Cama individual.
- **Visitante:** Persona que viaja a un destino principal distinto del de su entorno habitual, por una duración inferior a un año, con cualquier finalidad principal (ocio, negocios u otro motivo personal) que no sea la de ser empleado por una entidad residente en el país o lugar visitados. (OMT)
- **Walk In:** Solicitud de habitación imprevista; sin reservación y/o de emergencia.
- **Zona Turística:** Corresponde a un espacio físico de extensión variable, con características fisiográficas homogéneas y que cuenta con una unidad paisajística.

REFERENCIAS

Bibliografía

- (MGP), Ministerio de Gobernación y Policía. (2017). *Ministerio de Gobernación y Policía (MGP)*. (I. Nacional, Ed.) Recuperado el 06 de 2018, de División Territorial Administrativa de la República de Costa Rica:
http://www.imprentanacional.go.cr/editorialdigital/libros/historiaygeografia/division_17.pdf
- Asociación Costarricense de Turismo de Bienestar. (s.f.). *Wellness Costa Rica*. Recuperado el 09 de 2018, de <http://wellnesscostarica.org/>
- Certificado para la Sostenibilidad Turística. (s.f.). *Turismo Sostenible: Certificado para la Sostenibilidad Turística (CST)*. Recuperado el 06 de 2018, de <http://www.turismo-sostenible.co.cr>
- CoopeAnde. (2017). Costa Rica festeja 196 de vivir la independencia. *CoopeAnde*. Recuperado el 05 de 12 de 2018, de <http://www.coopeande1.com/noticias/costa-rica-festeja-196-anos-de-vivir-la-independencia.html>
- Coopeguanacaste. RL. (s.f.). *Coopeguanacaste, RL*. Recuperado el 10 de 2018, de <http://www.coopeguanacaste.com/es/conozcanos/nuestros-proyectos/generacion-de-energia#parque-eolico-cacao>
- Diario Digital El Independiente. (s.f.). *La Mona Leyenda Guanacasteca*. Recuperado el 11 de 2018, de <https://diariodigitalelindependiente.com/2017/10/29/la-mona-leyenda-guanacasteca/>
- Ecomuseo de la Cerámica Chorotega. (2018). Recuperado el 30 de 11 de 2018, de <http://ecomuseosanvicente.org/>
- Fondo Nacional de Turismo. (s.f.). *Fondo Nacional de Turismo (FONTUR)*. Recuperado el 11 de 2018, de <https://fontur.com.co/inicio>

- Guanacaste, L. V. (08 de 10 de 2016). *Así luciría el nuevo Coopetortillas de Santa Cruz*. (M. F. Cruz, Editor) Obtenido de <https://vozdeguanacaste.com/asi-luciria-el-nuevo-coopetortillas-de-santa-cruz/>
- Guanacaste, L. V. (06 de 02 de 2017). *Monta rústica: Tradición y vicio*. (D. Bolaños, Editor) Recuperado el 11 de 2018, de <https://vozdeguanacaste.com/monta-rustica-tradicion-y-vicio/>
- Gutiérrez, M. (22 de 01 de 2016). Diario Extra. *Santa Cruz rinde homenaje a músico, escritora y hacendado*. Recuperado el 30 de 11 de 2018, de <http://www.diarioextra.com/Noticia/detalle/281912/santa-cruz-rinde-homenaje-a-musico,-escritora-y-hacendado->
- Instituto Costarricense de Turismo. (s.f.). *Estadísticas: Cifras turísticas*. Recuperado el 06 de 2018, de <http://www.ict.go.cr/es/estadisticas/cifras-turisticas.html>
- Instituto de Desarrollo Rural (Inder). (2016). *Caracterización Santa Cruz-Carrillo*. Instituto de Desarrollo Rural (Incoder), Comité Directivo del Consejo Territorial de Desarrollo Rural (CTDR), San José. Recuperado el 06 de 2018, de https://www.inder.go.cr/territorios_inder/region_chorotega/caracterizaciones/Caracterizacion-territorio-SantaCruz-Carrillo.pdf
- La Nación. (20 de 05 de 2017). La mascarada popular costarricense. Recuperado el 05 de 12 de 2018, de <https://www.nacion.com/viva/cultura/la-mascarada-popular-costarricense/ABAJ4P2PIZH6PEA7ZSQAVJGEEY/story/>
- La Voz de Guanacaste. (26 de 02 de 2018). (W. Villalobos, Ed.) *La Voz de Guanacaste*. Recuperado el 10 de 2018, de <https://vozdeguanacaste.com/los-monumentos-olvidados-de-guanacaste-parte-1/>
- Leone, N. (2011). Santa Cruz, Guanacaste: La Festividad del Patroncito de Esquipulas. *Esquipulas.com*. Recuperado el 05 de 12 de 2018, de <https://www.esquipulas.com.gt/noticias/santa-cruz-guanacaste-la-festividad-del-patroncito-de-esquipulas/21228/>

- Lynch, D. (03 de 12 de 2018). Profesor de música de Santa Cruz siembra árboles para fabricar marimbas. Santa Cruz, Guanacaste, Costa Rica. Recuperado el 04 de 12 de 2018, de https://teletica.com/212342_profesor-de-musica-de-santa-cruz-siembrar-arboles-para-fabricar-marimbas
- Marie-André Delisle, L. J. (2011). *¿Es posible otro turismo? Ética, protagonistas, conceptos y dificultades* (Primera ed., Vol. I). San José, Costa Rica: FLACSO. Recuperado el 06 de 2018
- Masís, Y. Á. (2005). *Cocina Tradicional Costarricense*. San José, San José, Costa Rica: Imprenta Nacional. Recuperado el 15 de 11 de 2018
- Merlyn Gutiérrez Cruz, V. B. (2011). *Potencialidades del turismo cultural asociado a lo religioso en Costa Rica: El caso de las ruta de las iglesias en San José*. Universidad Nacional de Costa Rica (UNA), Nicoya. Recuperado el 10 de 2018, de https://www.researchgate.net/publication/308891860_Potencialidades_del_turismo_cultural_asociado_a_lo_religioso_en_Costa_Rica_el_caso_de_la_ruta_de_las_iglesias_en_San_Jose
- Organización Mundial del Turismo (OMT). (06 de 2018). *Organización Mundial del Turismo*. Obtenido de Definición de Turismo: <http://www2.unwto.org/es>
- Pacheco, P. (2018). 31 de octubre: Día de la Mascarada Tradicional Costarricense. *CoopeAnde*. Recuperado el 05 de 12 de 2018, de <http://www.coopeande1.com/noticias/31-de-octubre-dia-de-la-mascarada-tradicional-costarricense-0.html>
- Programa Bandera Azul Ecológica Costa Rica. (s.f.). *Bandera Azul Ecológica (BAE)*. Recuperado el 06 de 2018, de <https://banderaazulecologica.org>
- Programa Estado de La Nación en Desarrollo Humano Sostenible (Costa Rica). (2017). *Tendencia de reducción de la pobreza en Guanacaste en el largo plazo*. San José: Servicios Gráficos AC. Recuperado el 25 de 05 de 2018

- Real Academia Española (RAE). (06 de 2018). *Diccionario de la Real Academia Española (DRAE)*. Obtenido de Definición de Turismo: <http://dle.rae.es/?id=DgIqVCc>
- Rica, G. d. (02 de 03 de 2017). *Marimba es declarada símbolo de la riqueza tradicional costarricense*. Recuperado el 11 de 2018, de <https://presidencia.go.cr/comunicados/2017/03/marimba-es-declarada-simbolo-de-la-riqueza-tradicional-costarricense/>
- Rica, S. d. (2014). *Compañía de Danza Foclórica Guanacastle*. Recuperado el 15 de 11 de 2018, de <https://si.cultura.cr/agrupaciones-y-organizaciones/compania-de-danza-folclorica-huanacastle.html>
- Rica, S. d. (2014). *Los de La Bajura, Agrupación de Música Tradicional*. Recuperado el 11 de 2018, de <https://si.cultura.cr/agrupaciones-y-organizaciones/los-de-la-bajura.html>
- Rica, S. d. (11 de 2017). *Cooperativa de Artesanos de San Vicente y Guaitil (Coopesanguai)*. Recuperado el 11 de 2018, de <https://si.cultura.cr/agrupaciones-y-organizaciones/cooperativa-de-artesanos-de-san-vicente-y-guaitil-coopesanguai.html>
- Rodríguez, A. (04 de 05 de 2018). La Voz de Guanacaste. *Mujeres guanacastecas mantienen vivas las recetas chorotegas*. Recuperado el 31 de 05 de 2018, de <https://vozdeguanacaste.com/mujeres-guanacastecas-mantienen-vivas-las-recetas-chorotegas/>
- San José Costa Rica.Org. (s.f.). *Leyendas de Costa Rica*. Recuperado el 11 de 2018, de <http://www.sanjosecostarica.org/>
- SICULTURA, S. d. (2014). *Historia de la Cimarrona en Costa Rica*. Recuperado el 11 de 2018, de <https://si.cultura.cr/expresiones-y-manifestaciones/historia-de-la-cimarrona-en-costa-rica.html>
- Sistema de Información Cultural Costa Rica. (2014). *Danza y Proyección Foclórica Flor de Caña*. Recuperado el 15 de 11 de 2018, de <https://si.cultura.cr/agrupaciones-y-organizaciones/danza-y-proyeccion-folclorica-flor-de-cana.html>

- Sistema de Información Cultural Costa Rica. (2014). *Marimba Orquesta Maribel*. Recuperado el 15 de 11 de 2018, de <https://si.cultura.cr/agrupaciones-y-organizaciones/marimba-orquesta-maribel.html>
- Sistema de Información Cultural de Costa Rica. (2014). *Día de la Mascarada Tradicional*. Recuperado el 15 de 11 de 2018, de <https://si.cultura.cr/expresiones-y-manifestaciones/dia-de-la-mascarada-tradicional.html>
- Sistema de Información Cultural de Costa Rica. (s.f.). *Sicultura*. Recuperado el 10 de 2018, de <https://si.cultura.cr/infraestructura/ecomuseo-de-la-ceramica-chorotega-de-san-vicente-de-nicoya.html>
- Sistema Nacional de Áreas de Conservación (SINAC). (s.f.). *SINAC*. Recuperado el 10 de 2018, de Parque Nacional Diríá: <http://www.sinac.go.cr/ES/ac/act/Paginas/Parque-Nacional-Diria.aspx>
- Solano, J. (25 de 07 de 2016). Diario Extra. *Guanacaste: cuna de pobreza y asfixia por desempleo*. Recuperado el 25 de 05 de 2018, de <http://www.diarioextra.com/Noticia/detalle/300552/guanacaste:-cuna-de-pobreza--y-asfixia-por-desempleo>
- Ulate, G. V. (2012). *Geografía Turística de Costa Rica* (Segunda ed.). San José, San José, Costa Rica: EUNED. Recuperado el 06 de 2018

ANEXOS

A continuación, se presentan los instrumentos utilizados para la investigación.

Anexos N°1

Encuesta N°1 Perfil del turista nacional y extranjero

UNIVERSIDAD INTERNACIONAL DE LAS AMÉRICAS

ESCUELA DE TURISMO

LIC. EN ACTIVIDADES Y ADMINISTRACIÓN DE EMPRESAS TURÍSTICAS

2018

El siguiente cuestionario pretende identificar las características que definen el perfil del turista nacional y extranjero en la práctica de turismo cultural y rural comunitario en Santa Cruz de Guanacaste. Los datos adquiridos a través de este ejercicio forman parte del planteamiento de un Plan de Desarrollo Turístico Sostenible para el distrito Central Santa Cruz. La información suministrada es de carácter anónimo y su uso será para fines exclusivamente académicos.

Instrucciones: Marque con una (X) la casilla cuya opción considere más oportuna.

Información General

1) Rango de edad

a. 18 a 21 años b. 22 a 34 años c. 35 a 40 años

d. 41 a 64 años e. 65 años o más

2) País o región de origen

a. Costa Rica b. Estados Unidos de América c. europea

d. () Asiática d. () Otro _____

3) Estado Civil

a. () Soltero (a) b. () Casado (a) c. () Unión libre

d. () Divorciado (a) e. () Viudo (a)

Actividades turísticas culturales

1) De las siguientes actividades culturales y rurales, seleccione con una (X) la casilla que representa el grado de interés de práctica en caso de visitar la comunidad de Santa Cruz.

Actividad Cultural	Muy interesado	Interesado	Ni interesado ni desinteresado	Desinteresado	Muy desinteresado
Visitar museos, galerías, monumentos y esculturas					
Visitar comunidades, pueblos, granjas y zonas agropecuarias					
Tomas clases de gastronomía y disfrute de gastronomía local					
Visitar iglesias y asistir a actividad religiosas (procesiones, rezos...)					
Artísticas: Música y danza, artesanías y mascaradas.					
Asistir a fiestas, ferias, festivales, desfiles y pasacalles					

Información sobre estadía

1) Tendencia de viaje

- a. Solo b. En pareja c. En familia d. Con amigos (as)

2) ¿Cuántas noches estaría dispuesto a pernoctar en la comunidad de Santa Cruz con el propósito de realizar las actividades culturales seleccionadas?

- a. 1 noche b. De 2 a 3 noches
c. De 4 a 5 noches d. 1 semana o más

3) ¿Cuánto estaría dispuesto (a) a pagar por noche y por habitación en un hotel en la ciudad de Santa Cruz?

- a. Entre ₡15,000 y ₡30,000 b. Entre ₡30,001 y ₡45,000
c. Entre ₡45,001 y ₡60,000 d. Más de ₡60,000

4) Tomando en cuenta el precio seleccionado, ¿cuál (es) de las siguientes comodidades considera necesarias en la habitación del hotel en su estadía? Puede escoger más de una opción.

- a. Baño con ducha térmica b. Televisión con cable c. Wifi
d. Teléfono e. Abanico ventilador f. A/C
g. Tina de baño h. Parqueo i. Restaurante
j. Bar k. Piscina l. Desayuno
m. Servicio a la habitación n. Área con juegos infantiles.

Parte 4. Gastronomía

1) Tipo de alimentación que busca en distrito de Santa Cruz de Guanacaste:

a. () Tradicional típica b. () Comida rápida c. () Pizza /italiana

2) Gasto promedio por persona por consumo por comida:

a. () ₡2,000.00 b.() ₡3,000.00 c.() ₡4,000.00

Anexo N° 2

Encuesta N° 2 Dirigida a propietaria de empresa hotelera

UNIVERSIDAD INTERNACIONAL DE LAS AMÉRICAS

ESCUELA DE TURISMO

LIC. EN ACTIVIDADES Y ADMINISTRACIÓN DE EMPRESAS TURÍSTICAS

2018

Señora entrevistada (a), propietario (a) del Hotel _____, el siguiente cuestionario pretende identificar las características que definen el perfil del turista nacional y extranjero en la práctica de turismo cultural y rural comunitario en Santa Cruz de Guanacaste. Los datos adquiridos a través de este ejercicio forman parte del planteamiento de un Plan de Desarrollo Turístico Sostenible para el distrito Central Santa Cruz. La información suministrada es de carácter anónimo y su uso será para fines exclusivamente académicos.

1) ¿Cuánto es el promedio de ocupación del hotel anualmente en porcentaje? _____

2) ¿Cómo están distribuidas las temporadas altas y bajas a lo largo del año, según el registro de ocupación del hotel?_____.

3) ¿Qué estrategias han tomado para la rentabilidad del hotel durante la temporada baja?

_____.

4) ¿Cómo definiría el perfil de huésped del hotel?

5) ¿Qué medidas ha adoptado el hotel en materia de sostenibilidad (social-económico-ambiental)?

6) ¿Cuáles considera que sean las necesidades del centro de Santa Cruz y aldeas aledañas que afectan el crecimiento económico de la población? Para su solución, ¿qué estrategias propondría?

Muchas gracias por su colaboración, cualquier consulta, duda o aporte adicional de información al cuestionario anterior sírvase a contactar al encargado de la investigación Freddy Miguel Arrieta al correo electrónico freddymiguel22@gmail.com.

Anexo N° 3

Encuesta N° 3 Dirigida al Consejo de la Persona Joven Centro Cívico por la Paz Santa Cruz

UNIVERSIDAD INTERNACIONAL DE LAS AMÉRICAS

ESCUELA DE TURISMO

LIC. EN ACTIVIDADES Y ADMINISTRACIÓN DE EMPRESAS TURÍSTICAS

2018

Señora entrevistada Mercedes Hidalgo, colaboradora del Centro Cívico por la Paz Santa Cruz, el siguiente cuestionario pretende identificar las características, importancia e influencia del Centro Cívico por la Paz en la práctica y desarrollo del turismo cultural y rural comunitario para el distrito Santa Cruz. Los datos adquiridos a través de este ejercicio forman parte del planteamiento de un Plan de Desarrollo Turístico Sostenible para el distrito Central Santa Cruz. La información suministrada es de carácter anónimo y su uso será para fines exclusivamente académicos.

1) Con qué fin y necesidad fue creado el centro cívico? ¿en cuál población se enfocan?

2) ¿Qué servicios y espacios ofrece el centro cívico? ¿cuáles habilidades se trabajan?

3) ¿Qué actividades y eventos se han realizado y en qué han consistido?

4) ¿Cómo contribuye el centro cívico al turismo cultural a nivel distrital y cantonal?

5) ¿Qué estrategias de promoción se han aplicado para dar a conocer centro cívico?

6) ¿Qué acciones de sostenibilidad (social, ambiental y económico) tiene el centro cívico con la ciudadanía con el Distrito, y el Cantón?

7) ¿Cuáles factores externos e internos inciden positiva o negativamente en el funcionamiento del centro cívico?

8) ¿Qué propuestas o ideas plantea para mejorar la participación de la población en las actividades?

9) ¿Desde su perspectiva qué estrategias propondría para impulsar el turismo cultural en el Distrito?

10) Con cuáles otras instituciones públicas y privadas se han creado alianzas para el fomento del centro cívico y las actividades que realiza?

12) ¿Cómo promociona, influye e incentiva las costumbres y tradiciones costarricenses y que caracterizan a Santa Cruz en los participantes y visitantes del centro cívico?

Muchas gracias por su colaboración, cualquier consulta, duda o aporte adicional de información al cuestionario anterior sírvase a contactar al encargado de la investigación

Freddy Miguel Arrieta al correo electrónico freddymiguel22@gmail.com.